

E-4000 Vintage



DENVER

INSTRUCTIES VOOR GEBRUIK EN ONDERHOUD Pag. 2

INSTRUCTIONS FOR USE AND MAINTENANCE Pag. 32

MODE D'EMPLOI ET D'ENTRETIEN Pag. 62



Vertaling van de originele handleiding

Deze gids is bedoeld om u de informatie te geven die nodig is voor het juiste gebruik, de afstelling en het onderhoud van uw fiets.

Lees deze handleiding aandachtig door voor het eerste gebruik en bewaar deze gedurende de hele tijd dat u de fiets gebruikt. Het bevat belangrijke veiligheids- en onderhoudsinformatie.

Het is de verantwoordelijkheid van de gebruiker om deze handleiding te lezen voordat hij het product gebruikt.

Het niet naleven van deze instructies kan leiden tot een onjuist gebruik van uw fiets of voortijdige slijtage van bepaalde onderdelen, wat mogelijk kan leiden tot een val en/of een ongeval.

Als een origineel onderdeel tijdens de garantieperiode fabricagefouten vertoont, verbinden wij ons ertoe het te vervangen.

De garantietermijn voor elektrisch ondersteunde fietsen is als volgt:

- Frame en vorken: 5 jaar
- Elektrische componenten: 2 jaar met de juiste zorg en onderhoud
- Elk ander onderdeel: 2 jaar met de juiste zorg en onderhoud

Wat de batterij betreft, deze is gegarandeerd tegen fabricagefouten gedurende 6 maanden op de verbruiksonderdelen (cellen) en 24 maanden op de elektrische onderdelen, zolang de onderstaande instructies voor gebruik en opslag worden gerespecteerd:

- ✓ Sluit de positieve pool niet rechtstreeks aan op de minpool van deze batterij;
- ✓ Plaats de batterij niet in een ruimte met een hoge temperatuur, en niet verwarmen, niet blootstellen aan de zon, niet in de buurt van vuur plaatsen en enz.;
- ✓ Plaats de batterij niet in water, zout, zure of kalkescente vloeistof en voorkom dat u in de regen terechtkomt;
- ✓ Haal de accu niet uit elkaar zonder een professionele handleiding voor de technicus;
- ✓ Houd in schaduwrijke, koele en droge toestand wanneer de batterij lange tijd niet wordt gebruikt en laad de batterij elke maand volledig op;
- ✓ Laad deze batterij op met de exclusieve oplader die bij uw fiets wordt geleverd;
- ✓ Breng uw gebruikte batterij terug naar uw dealer.

Deze garantie omvat geen arbeids- en transportkosten. Het bedrijf kan geen enkele verantwoordelijkheid aanvaarden voor gevolgschade of speciale schade. Deze garantie is alleen van toepassing op de oorspronkelijke koper in de detailhandel die een aankoopbewijs moet hebben om een claim te valideren. Deze garantie is alleen van toepassing in het geval van defecte onderdelen en dekt niet de gevolgen van normale slijtage, voor verhuur gebruik, voor professioneel gebruik, geen schade veroorzaakt door een ongeval, misbruik, overmatige belasting, verwaarlozing, onjuiste montage, onjuist onderhoud of de toevoeging van een item dat niet in overeenstemming is met het

oorspronkelijke beoogde gebruik van de fiets.

Geen enkele fiets is bedoeld om eeuwig mee te gaan en er wordt geen claim geaccepteerd als deze is gebaseerd op schade veroorzaakt door oneigenlijk gebruik, competitie, stunts, springen of andere soortgelijke activiteiten. Claims moeten worden ingediend

via uw wederverkoper. Uw rechten worden niet aangetast.

Het bedrijf behoudt zich het recht voor om specificaties zonder voorafgaande kennisgeving te wijzigen of aan te passen. Alle informatie en specificaties in dit document zijn correct op het moment van afdrukken.

Uw fiets is zorgvuldig ontworpen en vervaardigd in overeenstemming met de eisen van de Europese norm EN 15194.

Het is verboden om de handleiding die bij de fiets wordt geleverd te wijzigen of te manipuleren.

De fiets is gecertificeerd volgens de geldende wettelijke normen.

Het is absoluut verboden om de parameters en specificaties van de geassembleerde elektrische/mechanische componenten en de standaardfuncties van de fiets te wijzigen, aangezien dit de goede werking van het voertuig en de veiligheid van de gebruiker zelf in gevaar zou brengen.

In het geval dat dit gebeurt, is de gebruiker volledig verantwoordelijk voor eventuele gerelateerde schade.

Gebruiksvoorwaarden voor deze elektrische fiets

Deze elektrische fiets is ontworpen voor gebruik in de stad en in de voorsteden, hij kan worden gebruikt in de stad, op de weg of op een verharde ondergrond waar de banden altijd in contact zijn met de grond. Hij is uitgerust met een elektrische trapondersteuning die al uw dagelijkse ritten zal vergemakkelijken, om verder en langer te gaan. Uw elektrische fiets is een fiets voor volwassenen voor personen ouder dan 14 jaar. Als de fiets door een kind wordt gebruikt, moeten de ouders toezicht houden en ervoor zorgen dat de gebruiker in staat is de fiets veilig te gebruiken.

Uw fiets kan worden gebruikt op onverhard of beschadigd terrein. Het is ook ontworpen voor "off-road" gebruik. Het is niet ontworpen voor concurrerend gebruik. Het niet naleven van dit beoogde gebruik kan leiden tot een val of ongeval en kan de toestand van uw fiets voortijdig en onherstelbaar verslechteren.

Uw elektrische fiets is geen bromfiets. Het doel van de ondersteuning is om een aanvulling te zijn op het trappen. Op het moment dat je begint te trappen, gaat de motor af en helpt je vooruit. De ondersteuning varieert afhankelijk van de snelheid van de fiets, aanzienlijk bij het opstarten, minder wanneer de fiets wordt gestart en vervolgens weggaat wanneer de fiets 25 km/u bereikt. De ondersteuning wordt uitgeschakeld zodra een van de twee remhendels wordt geactiveerd of de snelheid hoger is dan 25 km/h. Het trappen wordt automatisch hervat onder de 23 km/u.

Het moet goed worden onderhouden volgens de instructies in deze gebruikershandleiding.

WAARSCHUWING: Zoals bij elk mechanisch onderdeel, wordt een fiets blootgesteld aan



hoge spanningen en zal deze slijten. De verschillende materialen en componenten kunnen verschillend reageren op slijtage of veroudering. Als de beoogde levensduur van een onderdeel is overschreden, kan het plotseling breken, wat een risico op letsel voor de fietser met zich meebrengt. Scheuren, krassen en verkleuringen in gebieden die onderhevig zijn aan hoge spanningen geven aan dat het onderdeel zijn levensduur heeft overschreden en moet worden vervangen.

Aanbeveling: Veilig en beveiligd gebruik

Voordat u uw fiets gebruikt, moet u ervoor zorgen dat deze correct werkt. Controleer met name de volgende punten:

- De positie is comfortabel
- De moeren, schroeven, spanhendels, aangedraaide componenten
- De remmen werken naar behoren
- Het bewegingsbereik van het stuur is correct, zonder overmatige speling
- De wielen worden door niets geblokkeerd en de lagers zijn correct afgesteld
- De wielen zijn correct vastgedraaid en aan het frame/de vork bevestigd
- De banden zijn in goede staat en hun spanning is correct
- De staat van de velgen
- De pedalen zitten stevig vast aan de kettingset
- De transmissie werkt
- De reflectoren zijn correct geplaatst.



AANBEVELING: Uw fiets moet elke 6 maanden door een professional worden gereviseerd om er zeker van te zijn dat hij goed werkt en veilig kan worden gebruikt. Het is de verantwoordelijkheid van de gebruiker om ervoor te zorgen dat alle componenten correct werken voor gebruik.

Kies een veilige plek, weg van het verkeer, om vertrouwd te raken met je nieuwe fiets. De ondersteuning kan met kracht worden geactiveerd, controleer of uw stuur recht is en of de weg vrij is.

Zorg ervoor dat je in goede gezondheid verkeert voordat je op de fiets stapt.

In het geval van ongewone weersomstandigheden (regen, kou, nacht...), wees dan bijzonder waakzaam en pas uw snelheid en uw reacties dienovereenkomstig aan.

Wanneer u uw fiets aan de buitenkant van uw voertuig vervoert (fietsendrager, imperiaal ...), is het sterk aan te raden om de batterij te verwijderen en op een koele plaats op te bergen.

De gebruiker moet zich houden aan de eisen van de nationale regelgeving wanneer de fiets op de openbare weg wordt gebruikt (bijvoorbeeld verlichting en signalering).



WAARSCHUWING: U erkent dat u verantwoordelijk bent voor verlies, letsel of schade veroorzaakt door het niet opvolgen van de bovenstaande instructies en dat dit de garantie automatisch ongeldig maakt.

Structuur van de ondersteunde fietsen elektrisch

Structuur van de E-4000 Vintage



1. Band en binnenbanden
2. Velgen
3. Spaken
4. Naaf voor
5. Vork
6. Voorrem
7. Voorspatbord
8. Stuur en stuurpen
9. Bel
10. Kader

11. Pedaal
12. Crankstel
13. Voerman
14. Kraag zadelpen
15. Zadelpen
16. Zadel
17. Ketting
18. Scherm
19. Achterderailleur
20. Motor achter

21. Vrijloop
22. Standaard
23. Achterspatbord
24. Bagagerek
25. Batterij
26. Handvatten, schakelhendel en remhendel
27. Kabels

Eerste gebruik en aanpassingen

Positionering van de veiligheidselementen

Verlichting

De fiets is voorzien van verlichting, bestaande uit twee reflectoren (een witte in het voorlicht en een rode in het achterlicht), een voorlicht, een achterlicht en andere oranje reflectoren die tussen de spaken van de wielen zijn geplaatst.

Het verlichtingssysteem is een verplichte veiligheidsvoorziening van uw fiets, als zodanig moet het aanwezig zijn. Controleer of uw verlichtingssysteem werkt voordat u gaat rijden.

Koplamp met externe batterij

Verwijder het transparante deel boven de koplamp door op de inkeping achter de behuizing te drukken. Nadat alles is verwijderd, is het mogelijk om de batterijen te verwijderen en te vervangen met inachtneming van de aangegeven polariteit. Verander het transparante deel. Zet de koplamp aan/uit door de kleine schakelaar boven de lamp om te zetten.

Achterlicht met externe batterij

Verwijder het transparante deel met een schroevendraaier. Nadat alles is verwijderd, is het mogelijk om de batterijen te verwijderen en te vervangen met inachtneming van de aangegeven polariteit. Plaats het transparante deel terug. Zet het achterlicht aan/uit door de kleine schakelaar aan de achterkant van de lamp om te zetten.

Klok

Op je stuur zit een bel. Het is te horen in een bereik van 50 m.

De bel is een verplichte veiligheidsvoorziening van uw fiets, als zodanig moet deze op uw stuur aanwezig zijn.

Het dragen van een helm

Voor een veilig gebruik wordt het dragen van een fietshelm sterk aanbevolen. Het vermindert het risico op schedelletsel bij vallen.



WAARSCHUWING: Het dragen van een helm is verplicht voor kinderen onder de 14 jaar, of het nu ruiters of passagiers zijn.

Het zadel en het stuur afstellen

Het is belangrijk om uw fiets af te stellen op basis van uw morfologie.

Zetel

Open het snelsluitsysteem (zie paragraaf voor de snelvergrendelingsmethode).

Wanneer u het zadel in de laagste stand zet, zorg er dan voor dat het geen onderdelen van de fiets, zoals het frame, raakt. Zorg er ook voor dat u de minimale insteekmarkering van de zadelbuis niet overschrijdt. Deze insteekmarkering mag nooit zichtbaar zijn tijdens het gebruik van de fiets.

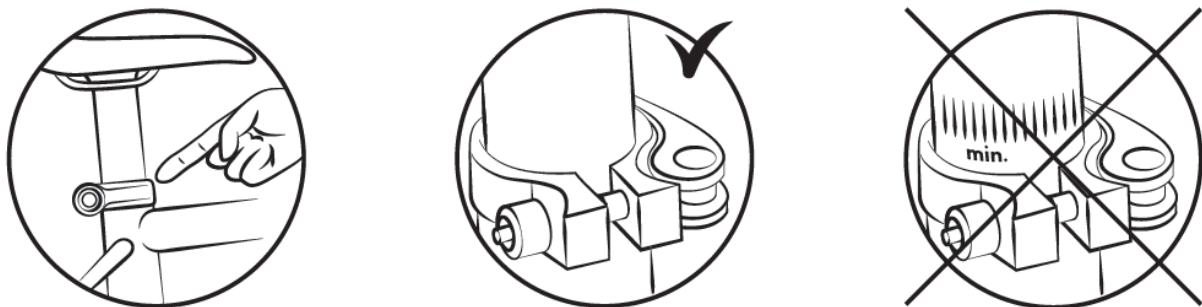

Om de juiste hoogte van de zitting te controleren, moet u met gestrekte benen zitten en uw hiel op het pedaal (afbeelding B). Bij het trappen moet de knie licht gebogen zijn met de voet naar beneden (afbeelding A).

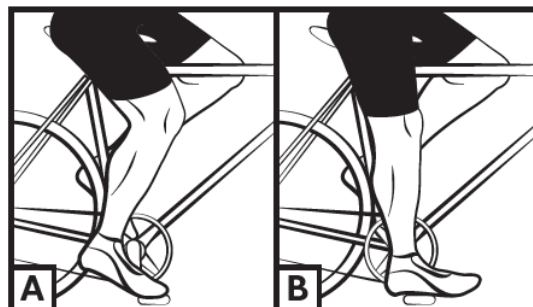

WAARSCHUWING: Het is belangrijk om de stoelveren te beschermen bij het installeren van een kinderzitje om te voorkomen dat uw vingers bekneld raken.

Stuur

Het stuur van uw fiets kan op en neer worden versteld.

- Schroef steel

Uw fiets is uitgerust met een stuurpen, u kunt de hoogte wijzigen door de inzet van de stuurpen in de scharnierbuis van het frame te veranderen.

Om de hoogte van het stuur aan te passen, draait u de klemschroef los met een 6 mm inbussleutel en brengt u de stuurpen omhoog of omlaag tot de gewenste hoogte.

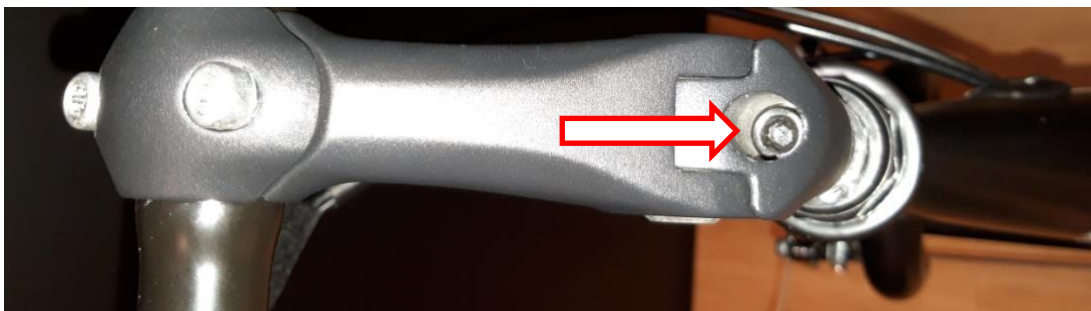

Zorg ervoor dat u de minimale invoegmarkering niet overschrijdt. Deze insteekmarkering mag nooit zichtbaar zijn tijdens het gebruik van de fiets.

Draai de dompelschroef vast en zorg ervoor dat de stuurpen in de juiste positie staat.

Om de kanteling van het stuur aan te passen, maakt u de stuurpenschroef-draaipunt die in de onderstaande afbeelding wordt weergegeven los met een 5 mm inbussleutel, selecteert u de positie en draait u deze vast.



Mogelijk moet u dan de positie van het stuur op de stuurpen aanpassen door de schroeven van de stuurpenafdekking los te draaien, het stuur op uw gemak te draaien en dezelfde schroeven vast te draaien. Zorg ervoor dat het stuur goed gecentreerd is.



Banden

Controleer regelmatig de bandenspanning. Rijden met banden met een te lage of te hoge spanning kan de prestaties verminderen, voortijdige slijtage veroorzaken, de velg verslechteren, de autonomie verminderen of het risico op een ongeval vergroten.

Als er aanzienlijke slijtage of scheur zichtbaar is aan een van de banden, vervang deze dan voordat u de fiets gebruikt. Een drukbereik wordt door de fabrikant op de zijwand van de band aangegeven en in de volgende tabel. De druk moet worden aangepast aan het gewicht van de gebruiker

Model	Fiets maat	Grootte van de lucht in de kamer	Bandenmaat	PSI-extensie	Bar
Stad	26"	26 x 1,75 uur	26 x 1,75 uur	30 - 55	2 - 4,5

Methode voor het bepalen van de juiste afstelling van de snelspanmechanismen (wiel en zadelklem)

De snelspanners zijn ontworpen om met de hand te worden bediend. Gebruik nooit gereedschap om het mechanisme te vergrendelen of te ontgrendelen om het niet te beschadigen.

Om de klemkracht van de wielas aan te passen, moet u de stelmoer gebruiken en niet de snelspanhendel. Als de hendel met minimale handmatige druk kan worden gemanoeuvreed, betekent dit dat deze niet strak genoeg is. U moet daarom de stelmoer vastdraaien. Het snelspanstelsel moet de vorkpoten markeren wanneer ze in de vergrendelde stand zijn gesloten.

Controleer bij elke afstelling of het voorwiel goed gecentreerd is ten opzichte van de vork. Gebruik de volgende methode om de snelvergrendelingsmechanismen in te stellen, te sluiten en te openen:

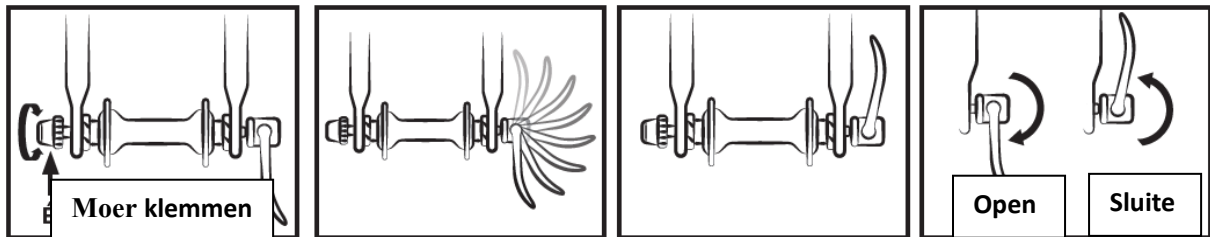

De remmen afstellen

Controleer voor elk gebruik of de voor- en achterremmen perfect werken.

De hendel aan de rechterkant activeert de achterrem. De linker hendel activeert de voorrem.

Het is aan te raden om je remkracht ongeveer 60/40 te verdelen tussen voor en achter. De remhendel mag niet in contact komen met het stuur en de mantels mogen niet in een rechte hoek worden gebogen, zodat de kabels met een minimum aan wrijving kunnen glijden. Beschadigde, rafelende, roestige kabels moeten onmiddellijk worden vervangen.

WAARSCHUWINGEN:



- Bij regen of vochtig weer is de remweg langer. Het wordt aanbevolen om in een dergelijke situatie te anticiperen op remmen.
- Bij het afslaan en remmen kan het stuur een negatieve invloed hebben op de reactietijd van de fietser.
- Raak de schijfremmen niet aan na intensief gebruik van het remsysteem van uw elektrische fiets, omdat u zich kunt verbranden.

Rem afstelling

Controleer voor elk gebruik of de voor- en achterremmen goed werken.

De rechter handgreep activeert de achterrem. De linker hendel activeert de voorrem.

Het wordt aanbevolen om de remkracht ongeveer 60/40 te verdelen tussen de voor- en de achterkant. De remhendel mag niet in contact komen met het stuur en de omhulsels mogen geen gesloten hoektrajecten ondergaan, om ervoor te zorgen dat de kabels zonder de minste wrijving glijden. Beschadigde, gerafelde, roestige kabels moeten onmiddellijk worden vervangen.

Let op:



- Bij regenachtig of nat weer wordt de remweg langer. Het is aan te raden om in deze situaties eerder te remmen.
- In bochten en remmen kan het stuur een negatieve invloed hebben op de reactietijd van de rijder.
- Raak de schijfremmen niet aan na intensief gebruik van het remsysteem van de fiets met trapondersteuning, omdat u zich kunt verbranden.

Afstellen van de V-brakes

De remblokken oefenen direct druk uit op de velgen. De intensiteit van de druk wordt geregeld door een hendel die via een kabel met de rem is verbonden. Bedien de remhendel niet als het wiel is losgekoppeld van het frame.

- Plaats de remklauwarmen verticaal en parallel met de juiste kabelspanning. Zodra de kabelpositie is gedefinieerd, draait u de kabel vast met de juiste schroef.

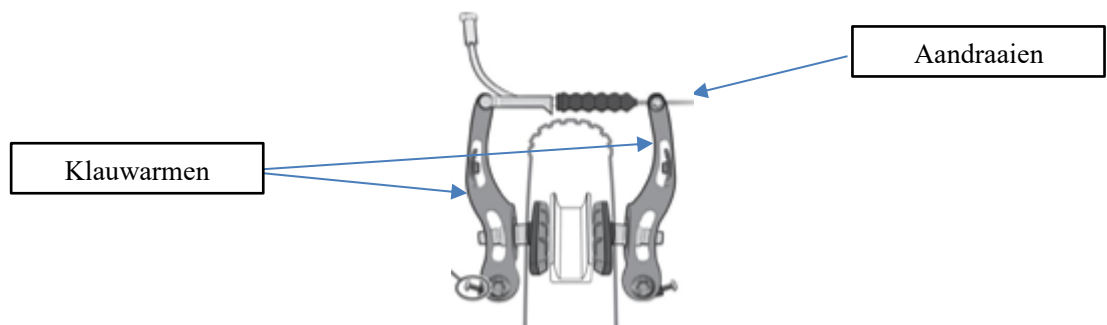

- Lijn het remblok uit met de zijkant van de velg.

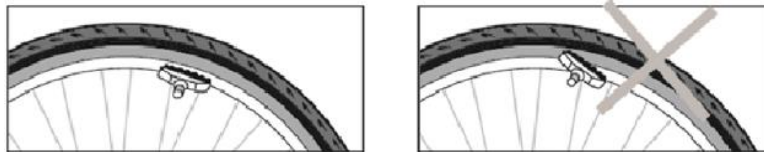

- Pas de afstand tussen de remblokken en de velg aan van 1 tot 3 mm om beter te remmen.
- Beweeg de achterkant van het remblok iets weg van de velg.

ROLRICHTING



- Pas de symmetrie van de schuifmaat aan door de terugstelveren van de rechter- en linkerschuifmaat in evenwicht te brengen.

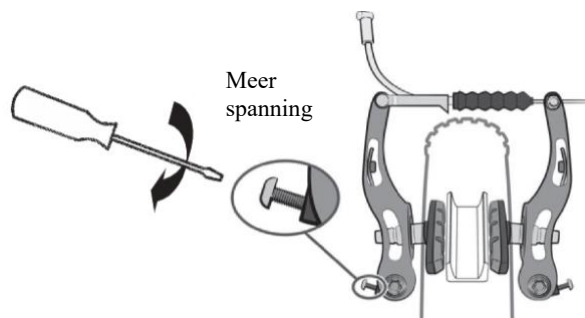

- Een systeem bestaande uit een moer en een borgmoer stelt u in staat om de kabelspanning en daarmee de remkracht aan te passen, die in de loop van de tijd zal variëren naarmate de remblokken verslijten.

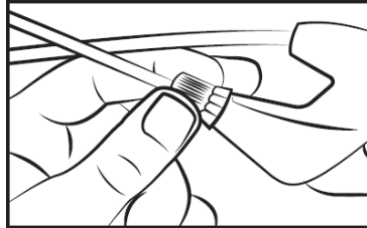

De remblokken vervangen

- V-rem

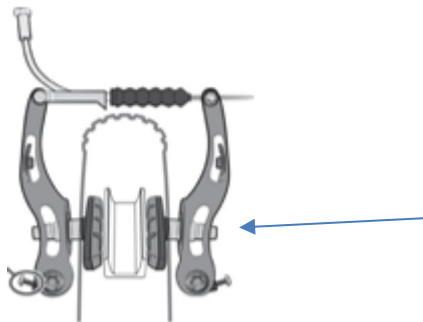

Schroef de pads los met een inbussleutel van 5 mm.

Plaats de nieuwe pads op de schuifmaat in de juiste richting.

Draai de remblokken vast, met inachtneming van de instelling, zie vorig hoofdstuk IV.1.

Slijtage van de velgen

Net als elk ander onderdeel dat aan slijtage onderhevig is, moet de velg regelmatig worden gecontroleerd. De velg kan verzwakken en breken, waardoor u de controle over het stuur verliest en valt.



WAARSCHUWING: Het is erg belangrijk om de slijtage van de velgen te controleren. Als de markering onzichtbaar wordt met een V-brake, betekent dit dat de velg zijn maximale slijtage heeft bereikt voor veilig gebruik. Een beschadigde velg kan zeer gevaarlijk zijn en moet worden vervangen. Stel de remblokken zo af dat er een afstand van 1 tot 1,5 mm met de velg wordt aangehouden.

Het schakelsysteem afstellen

Je fiets heeft meerdere handmatig verwisselbare snelheden met een systeem met een achterderailleur. Gebruik de juiste handgreep om de gewenste verandering aan te brengen.

Hoe hoger de indicator, hoe moeilijker het zal zijn om te trappen en vice versa.

Pas op, trap nooit achteruit tijdens het schakelen en forceer nooit de bedieningshendel.

Voor een optimaal gebruik van het schakelsysteem raden wij aan om niet te schakelen, behalve tijdens zware trappsessies.



De limietschroeven afstellen

Het bewegingsbereik van de derailleur kan worden aangepast met de H- en L-schroeven.

Met de L-schroef kunt u de bovengrens instellen (aan de zijkant van het grootste tandwiel).

Wanneer je de L-schroef losdraait, komt de ketting meer naar de buitenkant van het grootste tandwiel te liggen.

Met de H-schroef kunt u de ondergrens instellen (aan de zijkant van het kleinste tandwiel).

Wanneer je de H-schroef losdraait, komt de ketting meer naar de buitenkant van het kleinste tandwiel te liggen.

Deze acties worden uitgevoerd door een kwart omwenteling per keer. Bij elke afstelling moet u een perfecte uitlijning bereiken tussen het tandwiel, de ketting en de poelie van de achterderailleur.

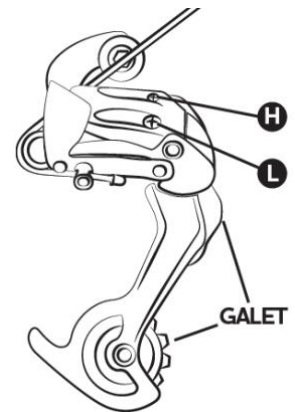
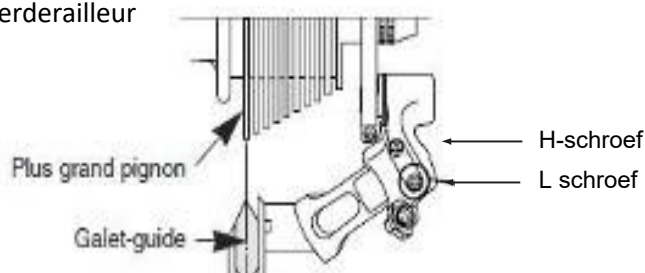

Diagram achterderailleur



De kabelspanning aanpassen

Om een correcte tandwielwissel af te stellen, gebruikt u de stelschroef op de achterderailleur of het handvat. Met deze stelschroef kunt u de spanning van de derailleurkabel aanpassen en de derailleur correct positioneren, afhankelijk van de gekozen snelheid.

De ketting afstellen

Je fiets is voorzien van een externe achterderailleur, de ketting wordt automatisch aangetrokken.

De ketting vervangen

Nieuwe kettingen worden meestal verkocht met te veel schakels, de eerste stap is om het op de juiste lengte te brengen. De veiligste methode is om het aantal schakels op de oude ketting te tellen om de nieuwe aan te passen. Om de oude ketting te verwijderen, maakt u eenvoudig een klinknagel los.

Nadat de ketting is verwijderd, moet de nieuwe worden gemonteerd. Om dit te doen, moet het rond het kettingblad en het achtertandwiel worden geplaatst, zodat het goed aansluit op de andere versnellingselementen. Om de ketting gesloten te bevestigen, raden wij aan een snelklem te gebruiken. Dit staat voor een vrouwelijke link, ingevoegd tussen naar mannelijke links. Met de snelklem kunt u de ketting ook gemakkelijker verwijderen voor reiniging.

Om te controleren of de kettinglengte correct is, moet deze op het kleinste tandwiel worden geplaatst. In deze positie moet de virtuele lijn tussen de wielnaaf van het achterwiel en de as van de onderste derailleurpoelie verticaal zijn.

De pedalen vervangen

Om de pedalen te vervangen, identificeert u de pedalen aan de letter die op het pedaal staat. Op het rechterpedaal staat een "R" gedrukt en op het linkerpedaal staat een "L". Draai het R-pedaal met de klok mee om het op de crankarm te bevestigen. Draai het L-pedaal tegen de klok in.

Wiel en motor

Na de eerste maand van gebruik is het raadzaam om uw spaken aan te spannen om de impact van de motortractie op uw achterwiel te beperken. U kunt een licht geluid horen bij het starten van de motor. Dit geluid is normaal omdat de motor start en helpt bij het trappen. Dit geluid kan luider worden wanneer het volledig wordt gebruikt.

Bagagerek

Deze zit al boven je achterwiel bevestigd. De bevestigingsmiddelen moeten regelmatig worden vastgedraaid en gecontroleerd bij een koppel van 4 - 6 Nm. Uw bagagerek is ontworpen voor een maximale belasting van 25 kg, het is mogelijk om een kinderzitje te bevestigen.



WAARSCHUWING: Uw bagagerek is niet ontworpen om een aanhanger te trekken.

Als veiligheidsmaatregel mag bagage alleen op de bagagedrager worden vervoerd.

Wanneer de bagagedrager beladen is, verandert de lager van uw fiets.

Verdeel de bagagelast gelijkmatig over beide kanten om uw fiets stabiel te houden. Alle bagage moet stevig op de bagagedrager worden bevestigd, voor elk gebruik is het belangrijk om te controleren of er niets over een rand blijft hangen die vast kan komen te zitten in het achterwiel van de fiets. Verstel het rek niet willekeurig, neem indien nodig contact op met uw dealer voor afstelling. Wijzig het bagagerek niet, elke wijziging van het rek door de gebruiker leidt tot de ongeldigheid van deze gebruikershandleiding. De bagage mag de reflectoren en lichten van uw fiets niet verduisteren.

Standaard

Voordat u de fiets gebruikt, moet u ervoor zorgen dat de standaard goed is opgeklapt.

Onderhoud

Uw fiets heeft regelmatig onderhoud nodig, niet alleen voor uw veiligheid, maar ook om de levensduur te verlengen. Het is belangrijk om de mechanische elementen periodiek te controleren om versleten onderdelen of onderdelen die tekenen van slijtage vertonen te vervangen, indien nodig.

Bij het vervangen van onderdelen is het belangrijk om originele merkonderdelen te gebruiken om de prestaties en betrouwbaarheid van de fiets te behouden. Zorg ervoor dat u de juiste reserveonderdelen gebruikt als het gaat om de banden, binnenbanden, onderdelen van het versnellingsstelsel en de verschillende onderdelen van het remsysteem.

Het is de verantwoordelijkheid van de gebruiker om verschillende delen van de originele onderdelen te gebruiken.



WAARSCHUWINGEN: Verwijder altijd de batterij voordat u onderhoud uitvoert.

Reiniging

Om corrosie op de fiets te voorkomen, moet deze na elk gebruik worden afgespoeld met zoet water, vooral als deze is blootgesteld aan zeelucht.

Het moet worden schoongemaakt met een spons, een kom met warm zeepsop en een tuinslang (zonder druk).



AANBEVELING: Wees bijzonder voorzichtig om geen waterstraal onder druk te gebruiken.

Smering

Smering is essentieel voor de verschillende componenten die bewegen, om corrosie te voorkomen. Smeer de ketting regelmatig, borstel de tandwielen en kettingbladen en druppel een paar druppels smeermiddel in de kabelmantels van de rem en derailleur.

We raden aan om te beginnen met het reinigen en drogen van de te vetten onderdelen.

Voor de ketting en derailleur wordt een specifiek smeermiddel aanbevolen. Vet kan worden gebruikt voor de andere componenten.

Regelmatige controles

Wat betreft het aandraaien van de bouten: hendel, slinger, pedalen, beugels.

De aan te halen aanhaalmomenten zijn als volgt:

ONDERDELEN	AANBEVOLEN KOPPEL (Nm)	SPECIFIEKE RICHTLIJNEN
Pedalen op crankarmen	30 - 40	Smeer de schroefdraad
Crankarm op beugel	30 - 40	Smeer de schroefdraad
Stuurpen/stuur aanspannen	9 - 10	
Headset aanscherping	14 - 15	
Remhendel	14 - 15	Dompelschroef (stuurpen)
Remklauwen	6 - 8	
Zetel	6 - 8	
Zadelpen klem	18 - 20	
Wiel	30	Snelle klem

De andere aanhaalmomenten zijn afhankelijk van de moermaten: M4: 2,5 tot 4,0 Nm., M5: 4,0 tot 6,0 Nm., M6: 6,0 tot 7,5 Nm. Draai de bouten vast volgens het vereiste aanhaalmoment.

Controleer regelmatig de banden en het loopvlak van het achterwiel: slijtage, sneden, scheuren, beknelling. Vervang de band indien nodig. Controleer de velgen op overmatige slijtage, kromtrekken, deuken, scheuren...

Revisies

Om veiligheidsredenen en om de onderdelen in goede staat te houden, dient u uw fiets regelmatig te laten reviseren door uw verdeler. Uw fiets moet ook regelmatig worden onderhouden door een gekwalificeerde technicus.

Eerste revisie: 1 maand of 150 km

- Controleer of de onderdelen goed zijn vastgedraaid: crankarm, wiel, stuurpen, pedalen, stuur, zadelklem,
- Controleer of de bekrachtiging correct werkt,
- Controleer en stel de remmen af,
- Draai de wielen vast en/of recht.

Elk jaar of 2000 km:

- Controleer de slijtageniveaus (remblokken, versnellingsstelsel, banden),
- Controleer of de bekrachtiging correct werkt,
- Controleer de lagers (trapas, wielen, stuurinrichting, pedalen),
- Controleer de kabels (remmen, derailleur),
- Controleer de verlichting,
- Draai de wielen vast en/of recht.
-

Elke 3 jaar of 6000 km:

- Vervang het versnellingsstelsel (ketting, vrijloop, kettingblad),
- Controleer of de bekrachtiging correct werkt,
- Vervang de banden,
- Vervang de wielen wegens slijtage (spaken, velg),
- Draai de wielen vast en/of recht,
- Vervang de remblokken,
- Controleer de elektrische functies.

Trapondersteuning en accu

De gebruiker moet het pedaal naar voren draaien om de gemotoriseerde ondersteuning te ontvangen. Dit is een belangrijke veiligheidsvoorziening. Deze elektrische fiets biedt gemotoriseerde ondersteuning tot een snelheid van 25 km/u. Daarna stopt de motor. Je kunt sneller gaan, maar je zult het zelf moeten doen, zonder enige elektrische ondersteuning.

De motor werkt pas als u het pedaal volledig hebt omgedraaid. Deze functie beschermt de motor en zijn controller en verlengt de levensduur van de elektrische componenten.

Trapondersteuning

Om de fiets te starten, zet u de hoofdschakelaar aan de zijkant van de **AAN/UIT-accu** aan .

De rest van de instellingen en informatie gebeurt direct op het display op het stuur.



Aanbeveling: Zet de hoofdschakelaar op de accu uit als u niet meer op de stoel zit. Dit bespaart de batterijlading.

Trapondersteuning

Om de fiets te starten, drukt u de hoofdschakelaar aan de zijkant van de accu op **AAN/UIT** .

De rest van de instellingen en informatie kunnen direct op het display op het stuur worden aangepast.



NB: Zet de hoofdschakelaar op de accu uit als u niet meer rijdt. Dit bespaart batterijvermogen.

Beeldscherm LED



- Indicatie van het PAS-niveau: weergave van het huidige PAS-niveau 0~5; als er geen LED-display is, betekent dit dat het niveau 0 is;

- 1~5 is in overeenstemming met het PAS-niveau. In

de modus van Walk Assistance, LED-lusverlichting één voor één van beneden naar boven met een tijdsinterval van 0,5 s.

- Indicatie laadtoestand: 5 LED's geven de laadstatus aan, als de laagste LED flakkert, betekent dit de tijd om de batterij op te laden.

Definitie van LED-indicatie (van beneden naar boven)	SOC
5	>75%
4	50%-75%
3	30%-50%
2	10%-30%
1	<10%
1 flakkert	$\leq 5\%$

NORMALE WERKING



- Aan/uit

Druk  2 seconden, het display gaat AAN;

Houd  2 seconden druk, het display wordt uitgeschakeld.

Het wordt automatisch uitgeschakeld wanneer het na 5 minuten in stand-by staat.

- Selectie van PAS-niveaus

Druk op  of  om te schakelen tussen de verschillende ondersteuningsniveaus (0 / 1 / 2 / 3 / 4 / 5);

Laagste niveau en het standaardniveau is 1; Hoogste niveau is 5; als er geen LED-licht is, is dit niveau 0 (gemiddeld parkeerniveau).

- Loopondersteuning

Houd  2 seconden ingedrukt, de loopondersteuning wordt ingeschakeld en de waterpas knippert de LED, als u uw vinger van deze knop verwijdert, wordt de loopondersteuning uitgeschakeld.

DEFINITIE VAN FOUTCODE

Dit systeem kan alle fouten op de Pedelec signaleren. In bepaalde modi fllikeren de LED's wanneer er een foutcode optreedt.

Foutcode	Beveiliging tegen hoge spanning	Oplossing
De tweede LED fllikert 7 keer snel achter elkaar	Beveiliging tegen hoge spanning	Controleer de batterijspanning
De tweede LED fllikert 8 keer snel achter elkaar	Fout met motor hall sensor binnenin	Laat uw dealer de motorstator controleren
De eerste LED fllikert een keer	De motortemperatuur bereikt de maximale beschermingswaarde	Stop met rijden en wacht tot de LED stopt met fllikeren
De eerste LED fllikert één keer, daarna fllikert de tweede LED twee keer	Fout met stroomsensor in controller	Laat uw dealer de controller controleren
De eerste LED fllikert één keer, daarna fllikert de tweede LED 3 keer	Storing met temperatuursensor in batterij	Controleer de batterij
De eerste LED fllikert twee keer, de tweede LED fllikert één keer	Storing in de sensor voor het detecteren van de wielsnelheid	Controleer de motorstator
De eerste LED fllikert twee keer, de tweede LED fllikert twee keer	BMS-communicatiefout	Vervang de batterij
De eerste LED fllikert 3 keer snel achter elkaar	Communicatie fout	1. Controleer de connectoren tussen de EB-BUS en de controller 2. Vervang de controller

BATTERIJ

Omgaan met de batterij

Het laadniveau van de batterij lezen

Om uw oplaadniveau te achterhalen, drukt u eenmaal op de oplaadknop aan de bovenkant van uw batterij.



De 5 LED's lichten op om de oplaadstatus aan te geven en gaan na 4 seconden uit.

BEELDSCHERM	LIVELLO DI CARICA
● ● ● ● ●	100%
● ● ● ○	75%
● ● ○ ○	50%
● ○ ○ ○	< 25%

De batterij aan/uit zetten

Om de batterij in te schakelen, drukt u op de rode AAN/UIT-knop aan de zijkant van de batterij. Druk er nogmaals op om het uit te schakelen. Wanneer de accu is uitgeschakeld, levert de accu geen stroom meer aan de fiets, hoewel het accudisplay actief blijft.

De batterij plaatsen/verwijderen

Bij elektrische fietsen bevindt de accu zich in het rek (de accu is direct aangesloten op de schakelkast aan de voorkant).

De batterijhouder wordt met schroeven op de drager bevestigd.

De batterijhouder wordt vergrendeld met de sleutel, zie details in de onderstaande afbeeldingen.

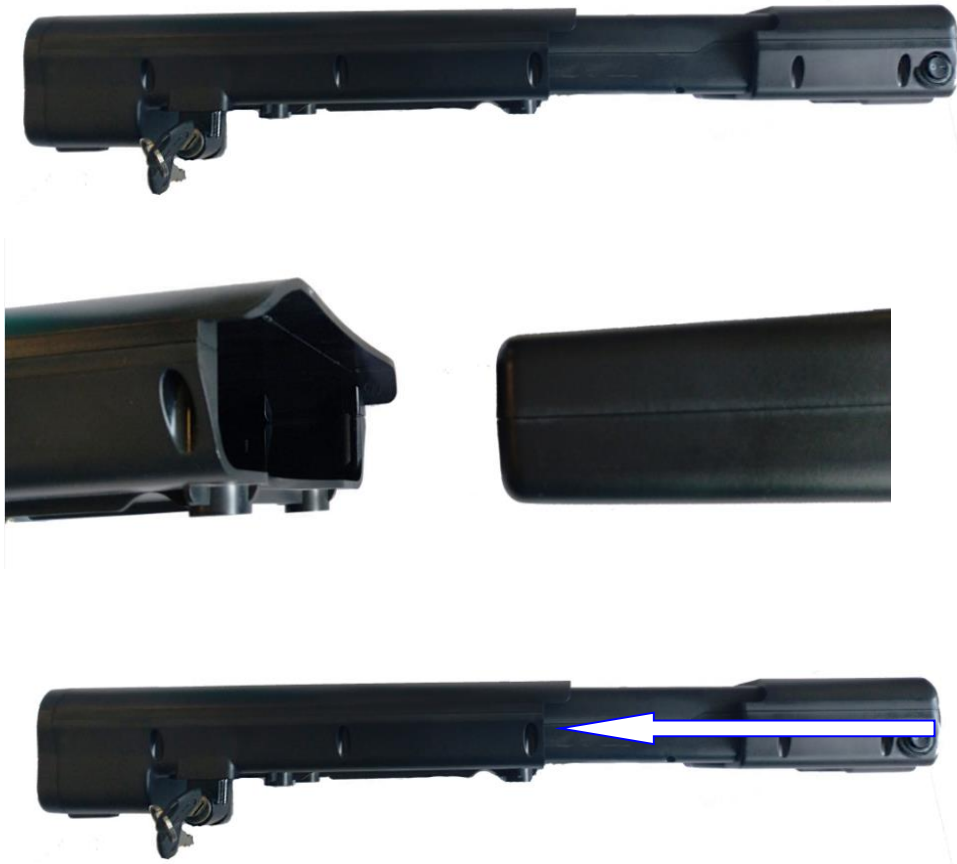

Plaats eerst de accu horizontaal langs de schuifregelaar, duw deze naar binnen en zorg voor een goede pasvorm. Ten tweede, zorg ervoor dat de batterij stevig is aangesloten op de interne connector in de behuizing van de besturingseenheid.

De batterij sluiten

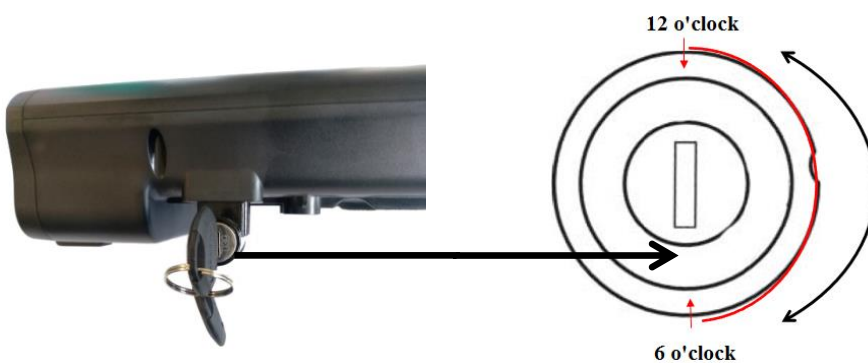

Draai vanaf de beginpositie (12 uur) met de klok mee naar de 6 uur-positie om de vergrendeling te effectueren. Voer de omgekeerde procedure uit voor het ontgrendelen.

De batterij opladen

Als er een stopcontact binnen het bereik van de fiets beschikbaar is, kan de fiets direct worden opgeladen met de accu gemonteerd zonder dat deze uit de behuizing hoeft te worden gehaald.

Het verwijderen van de accu is handig om op te laden op een geschikte locatie waar de fiets mogelijk niet geschikt is of wanneer er geen stroom beschikbaar is waar de fiets geparkeerd staat. Voordat u de accu uit de fiets haalt, moeten de volgende stappen worden genomen:

- * Zorg ervoor dat de schakelaar uit staat, controleer de stand van de aan/uit-knop.
- * Druk op de knop en draai de sleutel tegen de klok in om de batterij te ontgrendelen.
- * **Denk er voor uw veiligheid en de fiets zelf aan om altijd de sleutel uit de accu te halen!!**



WAARSCHUWING: Vergeet niet om de sleutel te verwijderen en veilig te bewaren nadat u de batterij uit het rek hebt gehaald!

De oplader gebruiken

Lees voordat u de accu oplaadt de gebruikershandleiding en de handleiding van de oplader, indien meegeleverd met uw fiets. Let ook op het volgende met betrekking tot de acculader:

- Volg de instructies op het etiket van de acculader.
- Gebruik deze oplader niet in de buurt van explosieve gassen of bijtende stoffen.
- Schud de oplader niet, klop er niet op en laat hem niet vallen.
- Bescherm de oplader altijd tegen regen en vocht voor gebruik binnenshuis. 
- De temperatuurtolerantie van deze lader ligt tussen 0 en +40 °C.
- U mag de oplader niet demonteren, mocht u problemen ondervinden, geef het apparaat dan aan een gekwalificeerde reparateur.
- Gebruik alleen de oplader die bij uw elektrische fiets is geleverd om schade te voorkomen. Houd er rekening mee dat het niet naleven van deze vereiste de garantie ongeldig maakt.

- Tijdens het opladen moeten de batterij en oplader zich op minimaal 10 cm afstand van de muur bevinden en zich in een droge, geventileerde ruimte bevinden. Plaats tijdens gebruik niets in de buurt van de oplader.
- Raak de oplader niet te lang aan tijdens het opladen (risico op brandwonden).
- Plaats de oplader niet op een onstabiele plaats.
- Dek de oplader niet af om oververhitting tijdens het opladen te voorkomen.
- Dompel het product niet onder
- Vermijd elk contact met water wanneer de batterij wordt opgeladen. Raak de oplader niet aan met natte handen.
- Gebruik de oplader niet met een beschadigd netsnoer of stekkers. Zorg ervoor dat de stekker van de oplader goed is aangesloten op het lichtnet om op te laden.
- Sluit de pinnen van de oplader niet kort met een metalen voorwerp.
- Haal de stekker uit het stopcontact voordat u de aansluitingen op de accu aansluit of loskoppelt.
- Deze oplader is ontworpen om lithiumbatterijen op te laden, laad niet het verkeerde type batterij op. Gebruik geen niet-oplaadbare batterij.
- Dit apparaat kan worden gebruikt door kinderen van 14 jaar en ouder en personen met verminderde fysieke, zintuiglijke of mentale vermogens of gebrek aan ervaring en kennis als ze onder toezicht staan of instructies hebben gekregen over het veilige gebruik van het apparaat en de gevaren begrijpen. Kinderen mogen niet met het apparaat spelen. Reiniging en onderhoud door de gebruiker mogen niet zonder toezicht door kinderen worden uitgevoerd.
- Kinderen moeten onder toezicht staan om ervoor te zorgen dat ze niet met het apparaat spelen.
- Buiten bereik van kinderen houden, dit product is geen speelgoed.
- De externe flexibele kabel van dit product kan niet worden vervangen; Als het snoer beschadigd is, moet het product worden weggegooid.
- Breng het product aan het einde van zijn levensduur naar een recyclingcentrum.



Laadproces

Als er een stopcontact in de buurt van uw fiets beschikbaar is, kunt u de accu direct op de fiets opladen zonder deze los te koppelen. De oplaadaansluiting wordt afgedekt door een plastic dop, je hoeft hem alleen maar te openen om de batterij direct op te laden.

Het verwijderen van de accu kan handig zijn op plaatsen waar uw fiets niet kan worden geplaatst of wanneer deze niet in de buurt van een stopcontact staat.



AANBEVELING: De batterij moet binnenshuis worden opgeladen in een geventileerde ruimte.

Laad de fietsaccu op volgens de volgende procedure:

- De batterij kan worden opgeladen via een standaard stopcontact. U hoeft de schakelaar niet te bedienen.
- Steek de stekker van de oplader in de batterij en steek de voedingskabel van de oplader in een stopcontact in de buurt.
- Tijdens het opladen is de LED op de oplader rood om aan te geven dat deze correct werkt. Wanneer het lampje op groen springt, is de batterij opgeladen.
- Om het opladen te voltooien, moet u de stekker uit het stopcontact halen en vervolgens de stekker die op de batterij is aangesloten. Sluit de dop op de batterijstekker.

De autonomie van uw batterij

Deze bekrachtigde fiets is uitgerust met een hoogwaardige Li-ion accu. Li-ion-batterijen hebben geen geheugeneffect, opladen en een breed temperatuurtolerantiebereik van -10 tot +40 °C.

Volg de onderstaande gebruiks- en onderhoudsinstructies om een maximale levensduur van de batterij en bescherming tegen schade te garanderen.

De autonomie van uw batterij

Na het opladen van uw batterij is het raadzaam om deze voor gebruik 20 tot 30 minuten te laten staan.

De autonomie van uw batterij hangt af van verschillende operationele factoren:

- Uw keuze van ondersteuningsmodus
- Het gewicht van de gebruiker
- De helling van de route
- Banden oppompen
- Wind
- De geleverde trapinspanning
- Start en aantal stops
- De buitentemperatuur

Let op, voorzorgsmaatregelen

Het wordt aanbevolen om de batterijen regelmatig of na elk gebruik op te laden. Deze batterijen hebben geen geheugeneffect. Om de levensduur van uw batterij te maximaliseren, is het raadzaam om:

- Vermijd hete plaatsen (ideale laadtemperatuur bij 20°C)
- Laat de batterij na gebruik 30 minuten afkoelen

Vorzorgsmaatregelen voor gebruik:



- Gebruik de accu alleen voor deze fiets.
- Gebruik alleen de specifieke oplader die is meegeleverd om de batterij op te laden.
- Laad de batterij alleen op in een goed geventileerde ruimte.
- Stel de batterij niet bloot aan hitte en laad deze niet op in direct zonlicht.
- Haal de behuizing en de batterij die in de behuizing is ingebouwd niet uit elkaar en wijzig deze niet.
- Sluit de (+) en (-) aansluitingen van de batterij niet aan op een metalen voorwerp.
- Stel de batterij niet bloot aan vloeistoffen.
- Gebruik geen beschadigde batterij.
- Ga niet verder met het opladen van de batterij als het opladen niet volledig is na de theoretische oplaadtijd.
- Gebruik de batterij niet als deze een ongewone geur afgeeft, ongewoon heet is of als er iets mis is.
- Laat de batterij niet binnen het bereik van kinderen liggen.
- Laad uw batterij op voordat deze voor langere tijd wordt opgeslagen en voer dezelfde handeling uit nadat u uit de opslag bent gekomen.

Batterijleven



Batterijen kunnen na een groot aantal oplaadbeurten last hebben van veroudering in hun prestaties. Dit is afhankelijk van het gebruikspatroon van de elektrische fiets.

U moet uw gebruikte batterijen inleveren bij uw plaatselijke winkel of recyclingdepot. Gooi uw afgewerkte batterij vooral niet weg in het milieu.

Onderhoud van de batterij

Volg de volgende gebruiks- en onderhoudsinstructies om een maximale levensduur van de batterij te garanderen en te beschermen tegen schade:

Wanneer je merkt dat de lading daalt tot 10%, moet de batterij snel worden opgeladen.



AANBEVELING: Als de fiets gedurende een bepaalde periode niet vaak wordt gebruikt, moet u elke maand volledig opladen. De batterijhouder moet op een droge, beschermde plaats worden bewaard bij een temperatuur tussen 5 en 35°C.

WAARSCHUWING:

- De levensduur van de batterij kan worden verkort als deze lange tijd wordt opgeslagen zonder regelmatig op te laden, zoals hierboven vermeld.
- Gebruik geen metaal om twee polen van de batterij rechtstreeks met elkaar te verbinden, waardoor deze kortsluiting kan veroorzaken.
- Plaats de batterij nooit in de buurt van een open haard of andere warmtebron.
- Niet schudden, kloppen of laten vallen.
- Wanneer de accu uit de fiets wordt gehaald, houd deze dan buiten het bereik van kinderen om ongelukken te voorkomen.
- U mag de batterij niet openen.

Gebruik en onderhoud van de elektromotor

Onze fietsen met trapondersteuning zijn geprogrammeerd om de trapondersteuning te starten na een halve omwenteling van het pedaal.

Gebruik de fiets niet in overstroomde gebieden of bij onweer. Leg elektrische onderdelen niet in water om schade te voorkomen.

Vermijd stoten op de motor om deze niet te beschadigen.

Onderhoud van de controller

Het is van vitaal belang dat u goed voor de controller zorgt volgens de volgende instructies:

- Bescherm de controller tegen wateropname en onderdompeling.

Opmerking: Als u vermoedt dat er water in de behuizing is gesijpeld, schakel dan de batterij onmiddellijk uit en ga zonder hulp verder. Je kunt hem opnieuw opstarten zodra de controller droog is.

- Schud de controller niet, stoot er niet tegen en laat hem niet vallen.

WAARSCHUWING: Open de behuizing van de controller niet. Elke poging om de controllerbehuizing te openen, aan te passen of aan te passen, vervalft de garantie. Vraag uw dealer of een gekwalificeerde vakman om reparaties uit te voeren



Elke wijziging in de instellingen van het elektrische beheersysteem, inclusief het wijzigen van de snelheidslimiet, is ten strengste verboden en leidt ertoe dat u de garantie van uw fiets verliest.

Vorm hoofdtechniek

Kenmerken		E-4000 Vintage
Maximaal gewicht: Fietser + Lading + fiets		130kg
Maximale snelheid met hulp		25km/u
Autonomie		Ongeveer. 30 tot 50 km
Motorisering	Motorisering	250W
	Spanning	36V
	Geluid maximaal tijdens gebruik	< 70dB
Drumstel	Drumstel	Lithium-ion
	Spanning	36V
	Capaciteit	11,6 Ah
	Gewicht	2,8 kg
	Opladtid	6-8 uur
	Aantal cycli ($\geq 70\%$ capaciteit)	500 cycli
Lader	Ingangsspanning	100-240V
	Uitgangsspanning	36V
Totaal gewicht van de fiets		23,8 kg
Fiets maat		26"
Band/wielmaat		26 x 1,75 uur
Grootte gebruiker		155 - 180

DIENST NA VERKOOP

Slijtage

De verschillende artikelen voor zware slijtage zijn standaardartikelen. Vervang versleten onderdelen en/of onderdelen door identieke onderdelen altijd voor verkoop in de handel of bij uw dealer.

Oplossen van basisproblemen

Probeer niet zelf toegang te krijgen tot een elektrisch onderdeel of het te repareren. Neem contact op met de dichtstbijzijnde specialist voor een afspraak met een gekwalificeerd persoon.

De onderstaande informatie is ter verduidelijking en is niet bedoeld om de gebruiker te helpen bij reparaties. Een dergelijke oplossingsprocedure moet worden uitgevoerd door een gekwalificeerde professional, die op de hoogte is van veiligheidskwesties en bekend is met elektrisch onderhoud.

Beschrijving van het probleem	Mogelijke oorzaken	Resolutie
Na het inschakelen van de accu ondersteunt de motor het trappen niet.	<ol style="list-style-type: none"> 1) De motorkabel (waterdichte aansluitafdichting) zit los 2) de remhendel wordt niet goed teruggezet naar de normale stand, waardoor de schakelaar wordt uitgeschakeld 3) de zekering van de batterij is doorgebrand 4) De snelheidssensor bevindt zich te ver van de magnetische schijf op de B.B.-as 5) De verbinding tussen de sensor en de controller is niet tot stand gebracht of heeft een defect contact. 	<p>Controleer eerst of de batterij is opgeladen. Als dit niet het geval is, laadt u het op.</p> <ol style="list-style-type: none"> 1) Controleer of de verbinding goed tot stand is gebracht, zonder enige 2) Zet de remhendel voorzichtig terug in de normale stand zonder te remmen 3) Open de bovenkant van de accu en controleer de staat van de zekering. Als het is geblazen, neem dan contact op met uw winkelier of erkende professional voor een vervanging 4) Stel de afstand tussen de sensor en de magneetband zo in dat deze niet groter is dan 3 mm 5) Zorg ervoor dat de controller en sensor goed zijn aangesloten.
De autonomie van de batterij is korter (Opmerking: de prestaties van de batterij worden rechtstreeks beïnvloed door het gewicht van de gebruiker, bagage, windkracht, type weg, constant remmen).	<ol style="list-style-type: none"> 1) Onvoldoende oplaadtijd 2) de omgevingstemperatuur is te laag en beïnvloedt de werking van de batterij 3) Frequent uitrollen of tegenwind, evenals slechte wegen 4) de bandenspanning is niet hoog genoeg (pomp ze op) 5) Regelmatig stoppen en opnieuw opstarten 6) De batterij is lange tijd opgeslagen zonder op te laden. 	<ol style="list-style-type: none"> 1) Laad de batterij op volgens de instructies (hoofdstuk 7.3) 2) In de winter of bij temperaturen onder 0°C moet uw batterij binnen worden bewaard 3) Dit is een normale oorzaak en het probleem zal worden opgelost met verbeterde omstandigheden 4) Pomp de banden op tot een druk van 3,1 bar 5) het probleem zal worden opgelost met de verbetering van de gebruiksomstandigheden

		6) Laad de batterij regelmatig op in overeenstemming met de gebruiksaanwijzing. Als dit het probleem niet oplost, neem dan contact op met uw dealer of een gekwalificeerde professional.
Na het aansluiten van de oplader lichten de oplaad-LED's niet op.	1) Probleem met het stopcontact 2) Defect contact tussen de oplader en het stopcontact 3) de temperatuur is te laag	1) Controleer en repareer het stopcontact 2) Controleer het stopcontact en plaats het volledig 3) Laad binnenshuis op Als de vorige oplossingen niet werken, neem dan contact op met uw dealer of een gekwalificeerde professional.
Na meer dan 4/5 uur opladen is de oplaadindicatie-LED nog steeds rood (Opmerking: het is erg belangrijk om de batterij op te laden volgens de instructies om beschadiging van de apparatuur te voorkomen).	1) de omgevingstemperatuur is 40°C of hoger 2) de omgevingstemperatuur is 0 ° C of minder 3) De fiets werd na gebruik niet opgeladen, wat de afname van de lading verergerde 4) De uitgangsspanning is te laag om de batterij op te laden.	1) laad de batterij op bij een temperatuur lager dan 40°C en in overeenstemming met de instructies 2) Laad de batterij binnenshuis en volgens de instructies op 3) onderhoud de batterij correct om te voorkomen dat de afname van de lading verergert 4) Laad niet op met een spanning lager dan 100 V. Als de vorige oplossingen niet werken, neem dan contact op met uw dealer of een gekwalificeerde professional.

Problemen met opladers oplossen:

- Rood lampje werkt niet tijdens het opladen: controleer of de connectoren goed zijn aangesloten. Controleer of de normale voltage is meteen verdwenen, zo ja, controleer dan de reparatie van de oplader. Als het bovenstaande correct is, is de batterij waarschijnlijk defect.
- Het rode lampje wordt niet groen: schakel de stroom uit, sluit na 5 seconden de netvoeding aan, hij kan verder opladen. De batterij laadt niet meer op, de batterij is waarschijnlijk defect.
- Het rode lampje wordt onmiddellijk groen: controleer of de batterij volledig is opgeladen. Als dit niet het geval is, is de batterij of oplader defect.

Notities



Translation of the original manual

This guide intends to give you the information necessary for correctly using, adjusting and maintaining your bicycle.

Please read this guide carefully before the first use and keep it for the entire time you use the bicycle. It contains important safety and maintenance information.

It is the user's responsibility to read this guide before using the product.

The non-observance of these instructions could lead to an incorrect usage of your bicycle or premature wear of certain components, which could possibly result in a fall and / or an accident.

If an original part proves defective in workmanship during its warranty period, we undertake to replace it.

The warranty period for power-assisted bicycles is as follows:

- Frame and forks: 5 years
- Electric components: 2 years with proper care and maintenance
- Any other component: 2 years with proper care and maintenance

As 32ft he32 battery, it is guaranteed against manufacturing defects for 6 months on the consumable parts (cells) and 24 months on the electrical parts, as long as the instructions for use and storage indicated below are respected:

- ✓ Do not directly connect the positive terminal 32ft he negative one of this battery;
- ✓ Do not place the battery in high-temperature area, and no heating, no exposing under the sun, no putting near fire and etc.;
- ✓ Do not place the battery in water, salt, acidic or alkaline liquid and avoid being caught in rain;
- ✓ Do not disassemble the battery pack without professional technician's guide;
- ✓ Keep in shady, cool and dry condition when battery is not used for quite a long time, and fully charge the battery every month;
- ✓ Please charge this battery, with the exclusive charger accompanied with your bike;
- ✓ Return your used battery to your dealer.

This warranty does not include labors and transportation charges. The company cannot accept any responsibility for consequential or special damage. This warranty applies only to the original retail purchaser who must have a proof of purchase in order to validate any claim. This warranty applies only in the case of defective components and does not cover the effects of normal wear, for rental use, for professional use, no damage caused by accident, abuse, excessive loads, neglect, improper assembly, improper maintenance or the addition of any item inconsistent with the original intended use of the bicycle.

No bicycle is meant to last forever and no claim will be accepted if it is based on damage caused by

improper use, competition, stunts, jumping or other similar activities. Claims must be submitted through your reseller. Your rights are not affected.

The company reserves the right to change or modify any specification without notice. All information and specifications contained in this document are correct at the time of printing.

Your bicycle has been carefully designed and manufactured in accordance with the requirements of the European standard EN 15194.

It is forbidden to modify or tamper with the manual supplied with the bicycle.

The bike is certified according to the legal standards in force.

It is absolutely forbidden to modify the parameters and specifications of the assembled electrical/mechanical components and the standard functions of the bicycle as this would jeopardize the proper functioning of the vehicle and the safety of the user himself.

In the event that this occurs, the user will be fully responsible for any related damages.

Conditions of use for this power-assisted bicycle

This power-assisted bicycle is designed for urban and suburban use, it can be used in town, on the road or on a paved surface where the tires are always in contact with the ground. It is equipped with an electric pedal assistance that will facilitate all your daily trips, to go further and longer. Your power-assisted bicycle is an adult bicycle for people over 14 years old. If the bicycle is used by a child, the parents must supervise and ensure that the user is capable of using the bicycle safely.

Your bicycle can be used on unpaved or damaged terrain. It is also designed for “off-road” use. It is not designed for competitive use. Not observing this intended use could lead to a fall or accident and could prematurely and irremediably deteriorate the condition of your power-assisted bicycle.

Your power-assisted bicycle is not a moped. The aim of the assistance is to provide a complement to pedalling. The moment you start pedalling, the engine goes off and helps you forward. The assistance varies according to the speed of the bicycle, significant at start-up, less so when the bicycle is started and then goes off when the bicycle reaches 25 km/h. The assistance is switched off as soon as one of the two brake levers is activated or the speed exceeds 25 km/h. It will automatically resume below 23 km/h with pedalling.

It must be properly maintained according to the instructions in this user guide.



WARNING: As for any mechanical component, a bicycle is subject to high stresses and will wear. The different materials and components can react differently to wear or ageing. If the intended useful life intended for a component has been exceeded, it may suddenly break, presenting a risk of injury for the cyclist. Cracks, scratches and discolouration in areas subject to high stresses indicate that the component has exceeded its useful life and must be replaced.

Recommendation: Safe and secure use

Before using your bicycle, make sure it is working correctly. Check the following points in particular:

- The position is comfortable
- The nuts, screws, tightening levers, tightened components
- The brakes are working properly
- The handlebars' range of movement is correct, without excessive play
- The wheels are not blocked by anything and the bearings are correctly adjusted
- The wheels are correctly tightened and attached to the frame/fork
- The tyres are in good condition and their pressure is correct
- The condition of the wheel rims
- The pedals are firmly attached to the chain set
- The transmission works
- The reflectors are correctly positioned.



RECOMMENDATION: Your bicycle should undergo a revision by a professional every 6 months, in order to ascertain that it is working properly and safe to use. It is the user's responsibility to ensure that all the components are working correctly before use.

Choose a safe spot, away from traffic, to familiarise yourself with your new bicycle. The assistance may be triggered with force, check that your handlebar is straight and that the road is clear.

Make sure that you are in good health before getting on your bicycle.

In the case of unusual weather conditions (rain, cold, night time...), be particularly vigilant and adapt your speed and your reactions accordingly.

When transporting your bicycle on the outside of your vehicle (bicycle carrier, roof rack ...), it is strongly recommended to remove the battery and store it in a cool place.

The user must comply with the requirements of the national regulations when the bicycle is used on public roads (lighting and signalling for example).



WARNING: You acknowledge that you are responsible for any loss, injury or damage caused by not following the above instructions and that this will void the warranty automatically.

Structure of the assisted bicycles electric

Structure of the E-4000 Vintage



1. Tire and inner tubes
2. Rims
3. Spokes
4. Hub front
5. Fork
6. Front brake
7. Front mudguard
8. Handlebar and Stem
9. Bell
10. Frame

11. Pedal
12. Crank set
13. Carter
14. Collar Seat post
15. Seatpost
16. Saddle
17. Chain
18. Display
19. Rear derailleur
20. Rear motor

21. Freewheel
22. Kickstand
23. Rear mudguard
24. Luggage rack
25. Battery
26. Grips, shifter lever and brake lever
27. Cables

First use and adjustments

Positioning of the safety 36ft he36n

Lighting

Lighting is provided with the bicycle, consisting of two reflectors (one white included in the front light and one red in the rear light), one front light, one rear light and other orange reflectors positioned between the spokes of the wheels.

The lighting system is an obligatory safety feature of your bicycle, as 36ft he36 must be present. Check that your lighting system works before riding.

Headlight with external battery

Remove the transparent part above the headlight by pressing the notch located behind the case. Once everything has been removed, it is possible to remove the batteries and replace them respecting the indicated polarity. Change the transparent part. Turn the headlight on/off by flipping the small switch located above the lamp.

Rear light with external battery

Remove the transparent part using a screwdriver. Once everything has been removed, it is possible to remove the batteries and replace them respecting the indicated polarity. Replace the transparent part. Turn the taillight on/off by flipping the small switch located on the back of the bulb.

Bell

A bell is situated on your handlebars. It can be heard in a range of 50 m.

The bell is an obligatory safety feature of your bicycle, as such it must be present on your handlebars.

Wearing a helmet

For a safe use, wearing a bicycle helmet is strongly recommended. It reduces the risk of skull injuries in the case of falls.



WARNING: Wearing a helmet is obligatory for children under 14 years old, whether they are riders or passengers.

Adjusting the seat and the handlebars

It is important to adjust your bicycle according to your morphology.

Seat

Open the quick-lock system (see paragraph for the quick-lock methodology).

When positioning the seat in its lowest position, make sure that it does not touch any components of the bicycle such as the frame. Likewise, make sure you do not exceed the minimum insertion mark of the seat tube. This insertion mark should never be visible when using the bicycle.

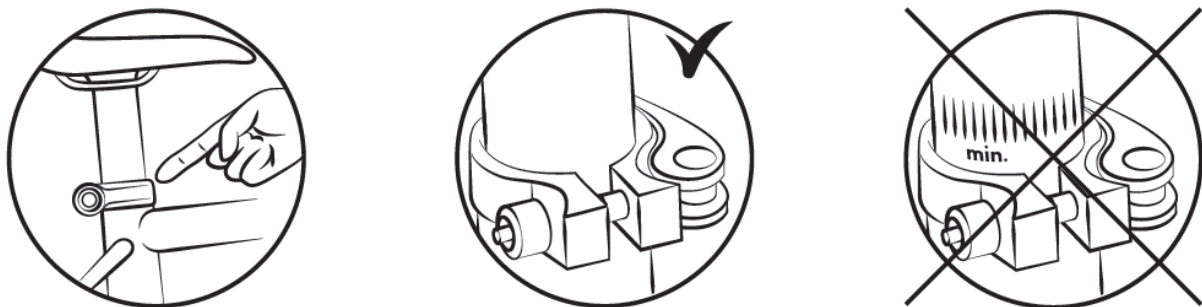

To check the seat's correct height, you should be sitting with straight legs and your heel on the pedal (illustration B). When pedalling, the knee should be lightly bent with the foot pointing down (illustration A).

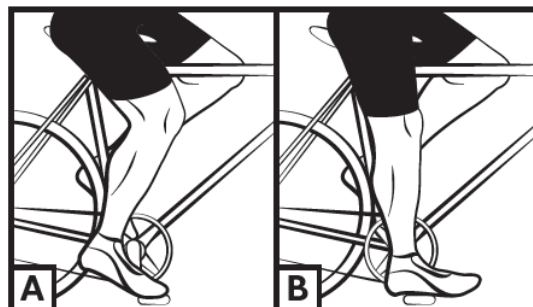

WARNING: It is important to protect the seat springs if installing a child seat in order to avoid the risk of getting your fingers caught.

Handlebars

Your bicycle's handlebars can be adjusted up and down.

- Screw stem

Your bicycle is equipped with a stem, you can change the height by changing the insertion of the stem in the frame pivot tube.

To adjust the height of the handlebar, loosen the clamping screw with a 6 mm hex wrench and raise or lower the stem to the desired height.

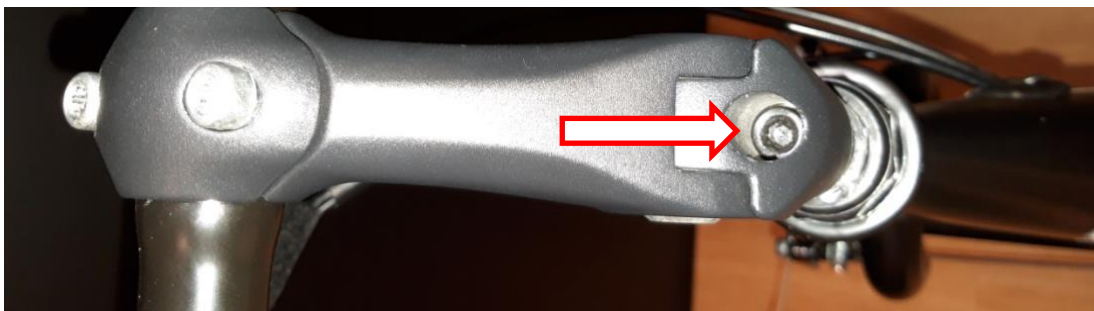

Be careful not to exceed the minimum insertion mark. This insertion mark should never be visible when using the bicycle.

Tighten the immersion screw, making sure that the stem is in the correct position.

To adjust the tilt of the handlebar, loosen the stem screw-pivot shown in the picture below with a 5 mm hex key, select the position and tighten it.



You may then need to adjust the position of the handlebars on the stem by loosening the screws of the stem cover, turn the handlebars at your convenience and tighten these same screws. Take care that the handlebars are correctly centered.



Tyres

Periodically check the tyre pressure. Riding with under or over-pressured tyres can reduce performance, cause premature wear, deteriorations of the wheel rim, reduce autonomy or increase the risk of an accident.

If significant wear or a tear is visible on one of the tyres, replace it before using the bicycle. A pressure range is indicated on the tyre sidewall by the manufacturer and in the following table. The pressure should be adjusted according to the user's weight

Model	Bicycle size	Room size of air	Tire size	psi extension	Bar
City	26"	26 x 1.75	26 x 1.75	30 – 55	2 – 4,5

Method for determining the correct adjustment of the quick release mechanisms (wheel and seat clamp)

The quick release devices are designed to be operated by hand. Never use tools to lock or unlock the mechanism so as not to damage it.

To adjust the clamping force of the wheel axle, you must use the adjusting nut and not the quick release lever. If the lever can be manoeuvred with minimal manual pressure, it means that it is not tight enough. You therefore need to tighten the adjusting nut. The quick release system must mark the fork legs when closed in the locked position.

At each adjustment operation, check that the front wheel is properly centred with the fork. To set, close, and open the quick-lock mechanisms, use the following method:

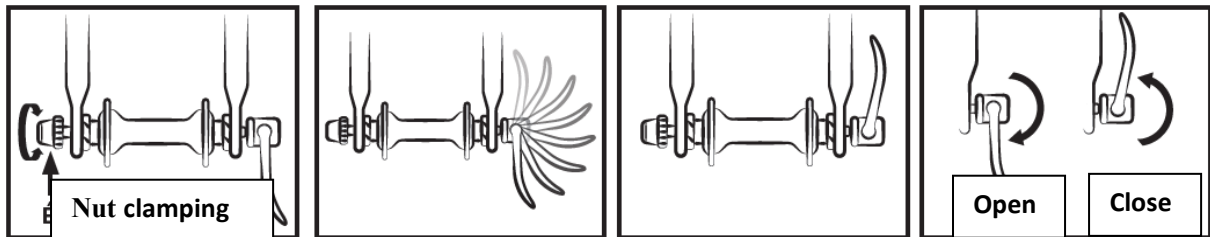

Adjusting the brakes

Before every use, check that the front and rear brakes are working perfectly.

The handle on the right activates the rear brake. The left handle activates the front brake.

It is recommended to distribute your braking force approximately 60/40 between the front and rear. The brake lever should not be in contact with the handlebars, and the sheaths should not be bent at right angles so that the cables can slide with a minimum of friction. Damages, fraying, rusty cables must be changed immediately.

WARNINGS:



- In case of rain or damp weather, braking distances are longer. It is recommended to anticipate braking in such a situation.
- If turning and braking, the handlebars can have a negative influence on the cyclist's response time.
- Do not touch the disc brakes after heavy use of your power-assisted bicycle's braking system as you may get burnt.

Brake adjustment

Before each use, check that the front and rear brakes are working properly.

The right handle activates the rear brake. The left handle activates the front brake.

It is recommended to distribute the braking force approximately 60/40 between the front and the rear. The brake lever must not come into contact with the handlebar and the sheaths must not undergo closed angle trajectories, to ensure that the cables slide without the slightest friction. Damaged, frayed, rusty cables must be replaced immediately.

NB:



- In rainy or wet weather, braking distances become longer. It is recommended to brake earlier in these situations.
- When cornering and braking, the handlebars can have a negative influence on the rider's response time.
- Do not touch the disc brakes after intensive use of the pedal assisted bicycle's braking system, as you risk getting burned.

Adjusting the V-brakes

The pads exert a pressure directly on the wheel rims. The intensity of the pressure is controlled by a lever connected to the brake by a cable. Do not operate the brake lever when the wheel is detached from the frame.

- Position the calliper arms vertically and parallel using the correct cable tension. Once the cable position has been defined, tighten the cable with the appropriate screw.

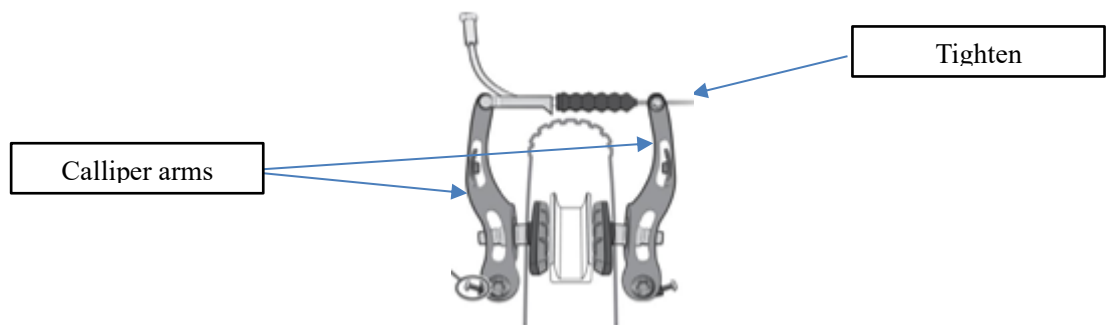

- Align the pad with the side of the wheel rim.

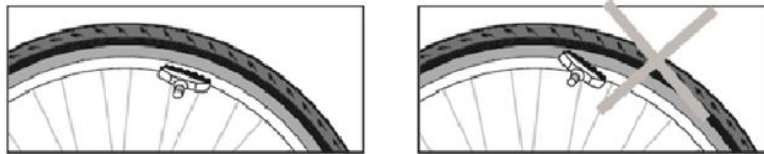

- Adjust the distance between the pads and the wheel rim, from 1 to 3 mm, to get better braking.
- Move the rear of the pad slightly away from the wheel rim.

ROLLING DIRECTION



- Adjust the calliper symmetry, balancing the return springs of the right and left callipers.

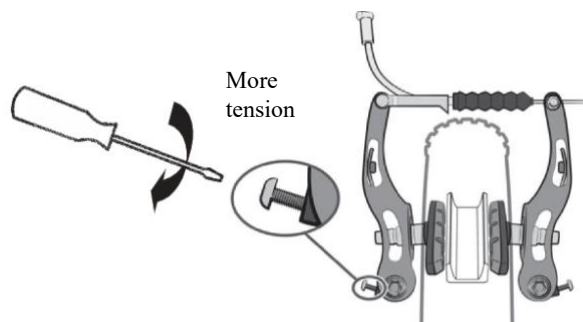

- A system consisting of a nut and a locking nut allows you to adjust the cable tension and therefore the braking power, which will vary with time as the brake pads wear down.

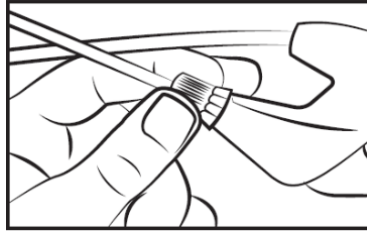

Changing the brake pads

- V-brake

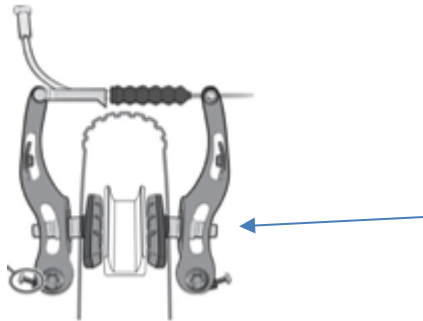

Unscrew the pads using a 5 mm hex key.

Place the new pads on the calliper in the right direction.

Tighten the pads, while respecting the setting, see previous chapter IV.1.

Wear of the wheel rims

As any other part that is subject to wear, the wheel rim should be checked regularly. The wheel rim can weaken and break, causing you to lose control and fall.



WARNING: It is very important to check the wear of the wheel rims. If the mark becomes invisible with a V-brake, it means that the wheel rim has reached its maximum wear for safe use. A damaged wheel rim can be very dangerous and needs to be replaced. Adjust the brake pads to maintain a spacing of 1 to 1.5 mm with the wheel rim.

Adjusting the gear changing system

Your bicycle has several manually interchangeable speeds with a system with a rear derailleur. Use the right handle to make the desired change.

The higher the indicator, the more difficult it will be to pedal and vice versa.

Careful, never pedal backwards while changing gears and never force the command lever.

For an optimum use of the gear-changing system, we recommend avoiding changing gear other than during heavy pedalling sessions.



Adjusting the limit screws

The derailleur's range of movement can be adjusted with the H and L screws.

The L screw allows you to adjust the upper limit (on the side of the largest sprocket).

When you loosen the L screw, the chain is positioned more towards the outside of the largest sprocket.

The H screw allows you to adjust the lower limit (on the side of the smallest sprocket).

When you loosen the H screw, the chain is positioned more towards the outside of the smallest sprocket.

These actions are performed by a quarter of a turn at a time. At each adjustment, you should achieve a perfect alignment between the sprocket, the chain and the pulley of the rear derailleur.

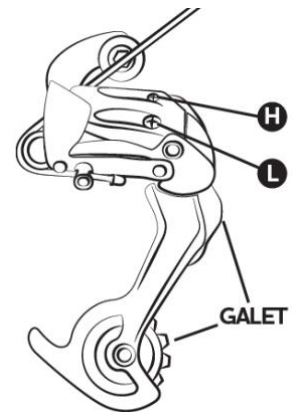

Rear derailleur diagram

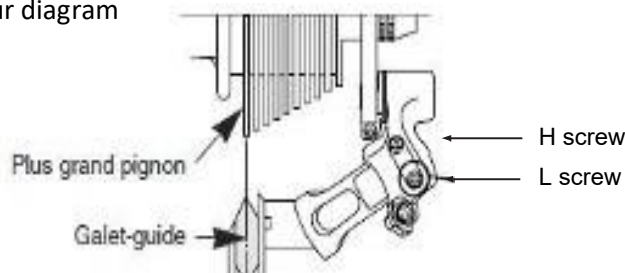

Adjusting the cable tension

To adjust a correct sprocket change, use the barrel adjuster on the rear derailleur or the handle. This barrel adjuster allows you to adjust the derailleur cable tension and to correctly position the derailleur depending on the chosen speed.

Adjusting the chain

Your bicycle is equipped with an external rear derailleur, the chain is automatically tightened.

Changing the chain

New chains are usually sold with too many links, the first step is to reduce it to the correct length. The safest method is to count the number of links on the old chain in order to adjust the new one. To remove the old chain, simply undo a rivet.

Once the chain has been removed, the new one must be fitted. To do so, it must be placed around the chainring and the rear sprocket so that it meshes properly with the other gear elements. To fasten the chain closed, we recommend using a quick clamp. This stands in for a female link, inserted between to male links. The quick clamp also allows you to remove the chain more easily for cleaning.

To check that the chain length is correct, it must be put on the smallest sprocket. In this position, the virtual line drawn between the wheel hub of the rear wheel and the axis of the lower derailleur pulley should be vertical.

Changing the pedals

To change the pedals, identify the pedals by the letter printed on the pedal. The right pedal has an "R" printed on it and the left pedal has an "L" printed on it. Turn the R pedal clockwise to fix it on the crank arm. Turn the L pedal anti-clockwise.

Wheel and engine

After the first month of use, it is advisable to tighten your spokes to limit the impact of the engine traction on your rear wheel. You may hear a light noise when starting the engine. This noise is normal because the engine starts and assists pedalling. This noise can become louder when in full use.

Luggage rack

It is already fixed above your rear wheel. The fasteners must be tightened and checked regularly at a torque of 4 – 6 Nm. Your luggage rack is designed for a maximum load of 25 kg, it is possible to attach a child seat.



WARNING: Your luggage rack is not designed to pull a trailer.

As a safety measure, luggage must only be carried on the luggage rack.

When the luggage rack is loaded, the bearing of your bicycle changes.

Spread the luggage load equally on both sides to help keep your bicycle stable. All luggage must be firmly secured to the luggage rack, before each use it is important to check that nothing is left hanging over an edge which may become caught in the rear wheel of the bicycle. Do not adjust the rack arbitrarily, please consult your dealer for adjustment if necessary. Do not modify the luggage rack, any modification of the rack by the user leads to the invalidity of this user guide. The luggage should not obscure your bicycle's the reflectors and lights.

Kickstand

Before using the bicycle, make sure that the kickstand is definitely folded up.

Maintenance

Your bicycle requires regular maintenance, not only for your safety but also to prolong its useful life. It is important to periodically check the mechanical elements in order to replace worn-out components or components showing signs of wear if necessary.

When replacing components, it is important to use original brand parts in order to preserve the bicycle's performance and reliability. Make sure to use appropriate spare parts when it comes to the tyres, inner tubes, gear system components and the various brake system components.

It is the responsibility of the user to use different parts of the original parts.



WARNINGS: Always remove the battery before performing any maintenance.

Cleaning

In order to avoid corrosion on the bicycle, it should be rinsed in fresh water after every use, especially if it has been exposed to sea air.

It should be cleaned with a sponge, a bowl of warm soapy water and a hosepipe (without pressure).



RECOMMENDATION: Be particularly careful to not use a 46ft he46n4646d water jet.

Lubrication

Lubrication is essential for the various components that move, in order to avoid corrosion. Regularly grease the chain, brush the sprockets and chainrings and trickle a few drops of lubricant into the brake and derailleur cable sheaths.

We recommend starting by cleaning and drying the components to be greased.

Specific lubricant is recommended for the chain and derailleur. Grease can be used for the other components.

Regular checks

Concerning the tightening of the bolts: lever, crank, pedals, brackets.

The tightening torques to apply are as follows:

COMPONENTS	RECOMMENDED TORQUE (Nm)	SPECIFIC GUIDELINES
Pedals on crank arms	30 – 40	Lubricate the threads
Crank arm on bracket	30 – 40	Lubricate the threads
Stem/handlebar tightening	9 – 10	
Headset tightening	14 – 15	
Brake lever	14 – 15	Immersion screw (stem)
Brake callipers	6 – 8	
Seat	6 – 8	
Seat post clamp	18 – 20	
Wheel	30	Quick clamp

The other tightening torques depend on the nut sizes: M4: 2.5 to 4.0 Nm., M5: 4.0 to 6.0 Nm., M6: 6.0 to 7.5 Nm. Tighten the bolts according to the required torque.

Regularly check the tyres and the tread of the rear wheel: wear, cuts, cracks, pinching. Replace the tyre if necessary. Check the wheel rims for excessive wear, warping, denting, cracks...

Revisions

For safety reasons and to maintain the components in a good state, you should have your bicycle revised periodically by your distributor. Your bicycle should also undergo regular maintenance by a qualified technician.

First revision: 1 month or 150 km

- Check the components are well-tightened: crank arm, wheel, stem, pedals, handlebars, seat clamp,
- Check the power-assistance system is working correctly,
- Check and adjust the brakes,
- Tighten and/or straighten the wheels.

Every year or 2000 km:

- Check the wear levels (brake pads, gear system, tyres),
- Check the power-assistance system is working correctly,
- Check the bearings (bottom bracket, wheels, steering, pedals),
- Check the cables (brakes, derailleur),
- Check the lighting,
- Tighten and/or straighten the wheels.
-

Every 3 years or 6000 km:

- Replace the gear system (chain, freewheel, chainring),
- Check the power-assistance system is working correctly,
- Replace the tyres,
- Replace the wheels for wear (spokes, wheel rim),
- Tighten and/or straighten the wheels,
- Replace the brake pads,
- Check electric functions.

Pedal assistance and battery

The user must rotate the pedal forward to receive the motorized assistance. This is an important safety feature. This power-assisted bicycle provides motorized assistance up to a speed of 25 km/h. Beyond that, the engine will stop. You can go faster, but you will have to do it on your own, without any electrical assistance.

The engine will not work until you have completed a full turn of the pedal. This feature protects the motor and its controller and extends the life of the electrical components.

Pedalling assistance

To start the bicycle, turn on the main switch on the side of the **ON/OFF** battery.

The rest of the settings and information are done directly on the display on the handlebars.



Recommendation: Please turn off the main switch on the battery when you are no longer in the seat. This 48V 48Ah battery charge.

Pedal assistance

To start the bicycle, operate the main switch on the side of the battery **ON/OFF**.

The rest of the settings and information can be adjusted directly on the display located on the handlebar.



NB: Please turn off the main switch on the battery when you are no longer riding. This will save battery power.

Display LED



- PAS level indication: display current PAS level 0~5; if no LED display, it 49ft he49 is level 0;

- 1~5 is in accordance with the PAS level. In

the mode of Walk Assistance, LED loop light one by one from down to up with 0.5s time interval.

- State of charge indication: 5 LED display the state of charge, if the lowest LED flickers, it means the time to charge the battery.

LED indication definition (from down to up)	SOC
5	>75%
4	50%-75%
3	30%-50%
2	10%-30%
1	<10%
1 flickers	≤5%

NORMAL OPERATION



- Power on/off

Press  for 2s, the display will turn ON;

Press  for 2s, the display will turn OFF.

49ft he49 automatically turn OFF when standby in 5 minutes.

- PAS level selection

Press  or  to switch between the different support levels (0 / 1 / 2 / 3 / 4 / 5); Lowest level and the default level is 1; High-est level is 5; when no LED light, it is level 0 (mean park level).

- Walk assistance

Press  for 2 seconds, the walk assistance will be turned ON, and level LED flicker, If you move your finger away from this button, the walk-assistance will be turned OFF.

ERROR CODE DEFINITION

This system can indicate all errors occurring on the Pedelec. In certain modes, the LEDs will flicker when an error code occurs.

Error code	High voltage protection	Solution
The second LED flickers 7 times in rapid succession	High voltage protection	Check the battery voltage
The second LED flickers 8 times in rapid succession	Fault with motor hall sensor inside	Have your dealer check the motor stator
The first LED flickers once	The motor temperature reaches to the max protection value	Stop riding and wait until the LED stop flickering
The first LED flickers once then the second LED flickers twice	Fault with current sensor inside controller	Have your dealer check the controller
The first LED flickers once then the second LED flickers 3 times	Fault with temperature sensor inside battery	Check the battery
The first LED flickers twice then the second LED flickers once	Fault with wheel speed detecting sensor	Check the motor stator
The first LED flickers twice then the second LED flickers twice	BMS communication fault	Replace the battery
The first LED flickers 3 times in rapid succession	Communication fault	1. Check the connectors between the EB-BUS and the controller 2. Replace the controller

BATTERY

Handling the battery

Reading the level of charge on the battery

To find out your charge level, press the charge button located on the top of your battery once.



The 5 LEDs light up to indicate the charging status and then turn off after 4 seconds.

DISPLAY	LIVELLO DI CARICA
● ● ● ● ●	100%
● ● ● ○	75%
● ● ○ ○	50%
● ○ ○ ○	< 25%

Turning the battery on/off

To turn on the battery, press the red ON/OFF button located on the side of the battery. Press 51ft he51n to turn it off. When the battery is turned off, the battery no longer supplies electricity to the bicycle, although the battery display remains active.

Inserting/removing the battery

Electric bicycles have the battery located inside the rack (the battery is directly connected to the control box at the front).

The battery case is fixed on the carrier by screws.

The battery case is locked by the key, see details in the pictures below.

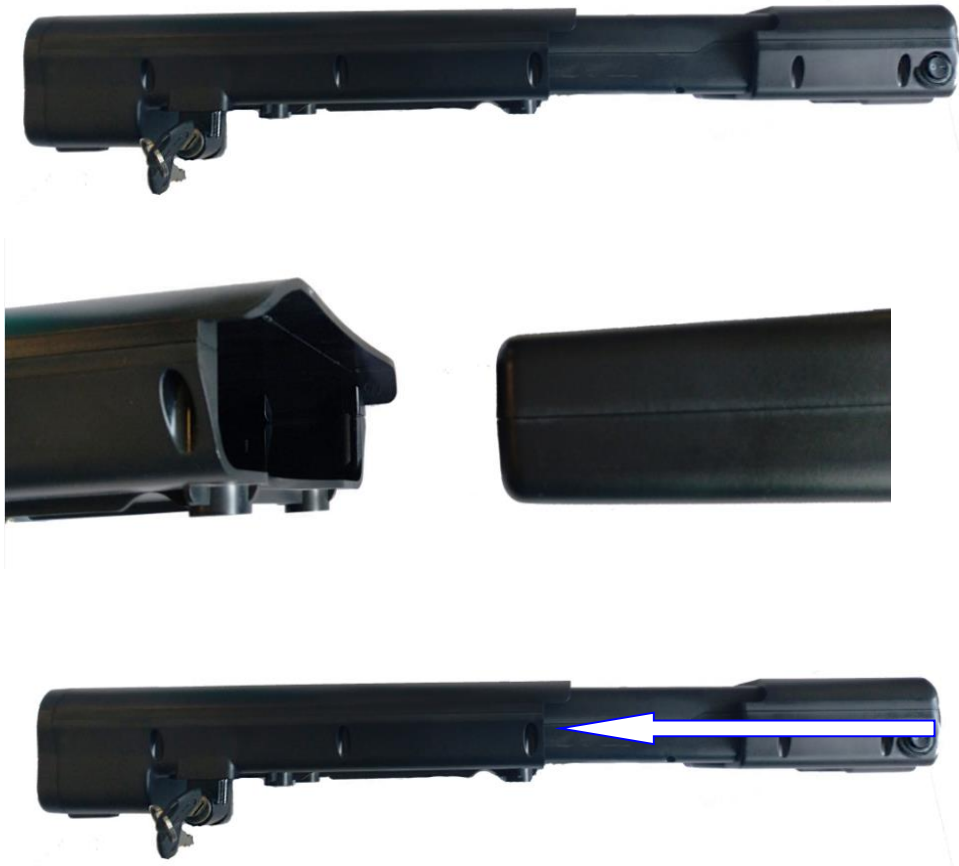

First, place the battery pack along the slider horizontally, push it in and ensure a snug fit. Second, make sure the battery pack is firmly inserted to the internal connector in the control unit housing.

Closing the battery

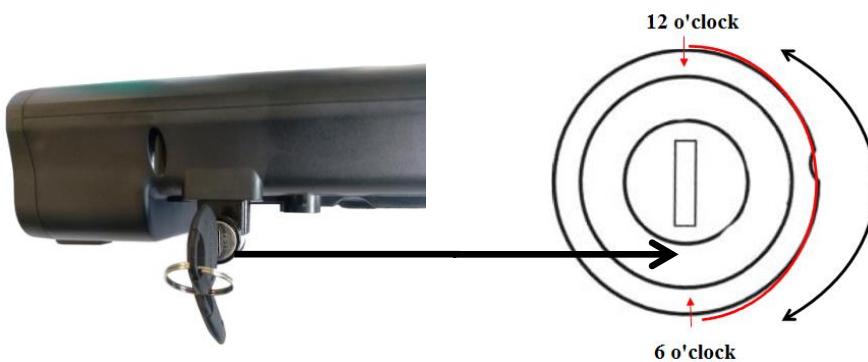

From the initial position (12 o'clock), turn clockwise to the 6 o'clock position to effect locking. Carry out the reverse procedure for unlocking.

Charging the battery

If an outlet is available within reach of the bicycle, the bicycle can be charged directly with the battery mounted without having to remove it from its housing.

Removing the battery is useful for charging in an appropriate location where the bicycle may not be suitable or when no power is available where the bicycle is parked. Before removing the battery from the bicycle, the following steps should be taken :

- * make sure the switch is off, check the position of the power button.
- * Press the button and turn the key counterclockwise to unlock the battery.
- * **For your safety and the bicycle itself, remember to always remove the key from the battery !!!**



WARNING: Remember to remove the key and keep it safe after removing the battery from the rack!

Using the charger

Before charging the battery, please read the user manual and the charger manual, if supplied with your bicycle. Please also note the following regarding the battery charger:

- Follow the instructions on the battery charger label.
- Do not use this charger near explosive gases or corrosive substances.
- Do not shake the charger, knock it, and avoid dropping it.
- Always protect the charger from rain and moisture for indoor use.
- The temperature tolerance of this charger is between 0 and +40 °C.
- You should not disassemble the charger, should you encounter any problems, give the device to a qualified repairer.
- You should only use the charger supplied with your power-assisted bicycle to prevent damage. Note that failure to comply with this requirement will void the warranty.



- When recharging, the battery and charger must be at least 10 cm away from the wall and in a dry, ventilated area. Do not place anything near the charger during use.
- Do not touch the charger for too long when charging (risk of surface burn).
- Do not position the charger in an unsteady place.
- Do not cover the charger to avoid it overheating when charging.
- Do not submerge the product
- Avoid all contact with water when the battery is charging. Do not touch the charger with wet hands.
- Do not use the charger with a damaged power cord or plugs. Make sure the charger plug is properly connected to the mains for charging.
- Do not short-circuit the charger pins using a metal object.
- Disconnect the power supply before connecting or disconnecting the connections to the battery.
- This charger is designed to charge Lithium batteries, do not charge the wrong type of battery. Do not use a non-rechargeable battery.
- This appliance can be used by children aged from 14 years and above and persons with reduced physical, sensory or mental capabilities or lack of experience and knowledge if they have been given supervision or instruction concerning use of the appliance in a safe way and understand the hazards involved. Children shall not play with the appliance. Cleaning and user maintenance shall not be made by children without supervision.
- Children should be supervised to ensure that they do not play with the device.
- Keep out of reach of children, this product is not a toy.
- This product's external flexible cable can not be replaced; if the cord is damaged the product should be discarded.
- At the end of its life, take the product to a recycling centre.



Charging process

If an outlet is available near your bicycle, you can recharge the battery directly on the bicycle without detaching it. The charger socket is covered by a plastic cap you just have to open it to recharge the battery directly.

Removing the battery may be useful in places that can not accommodate your bicycle or when it is not near a power outlet.



RECOMMENDATION: The battery should be charged indoors in a ventilated area.

Please charge the bicycle battery according to the following procedure:

- The battery can be recharged using a standard power outlet. You do not need to operate its switch.
- Insert the charger plug into the battery and plug the charger power cable into a nearby outlet.
- When charging, the LED on the charger will be red to show that it is working correctly. When the light goes green, the battery is charged.
- To finish the charging, you must unplug the power plug and then the plug connected to the battery. Close the cap on the battery plug.

Your battery's autonomy

This power assisted bicycle is equipped with a high quality Li-ion battery. Li-ion batteries have no memory effect charging and a wide temperature tolerance range of -10 to +40 °C.

To ensure maximum battery life and protection from damage, please follow the use and care instructions below.

Your battery's autonomy

After charging your battery, it is advisable to let it sit for 20 to 30 minutes before use.

The autonomy of your battery depends on several operational factors:

- Your choice of assistance mode
- The weight 55ft he user
- The slope 55ft he route
- Tyre inflation
- Wind
- The pedalling effort provided
- Starting and number of stops
- The outside temperature

Caution, precautions

It is recommended that you charge the batteries on a regular basis, or after each use. These batteries have no memory effect. To maximize the life of your battery, it is recommended that you:

- Avoid hot places (ideal charging temperature at 20°C)
- Leave the battery to cool for 30 minutes after using it

Precautions for use:

- Only use the battery for this bicycle.
- Use only the specific charger supplied to charge the battery.
- Only charge the battery in a well-ventilated area.
- Do not expose the battery to heat or charge it in direct sunlight.
- Do not disassemble or modify the case and the battery that is built into the case.
- Do not connect the (+) and (-) connections of the battery with a metal object.
- Do not expose the battery to liquids.
- Do not use a damaged battery.
- Do not continue charging the battery if the charge is not complete after the theoretical charging time.
- Do not use the battery if it is giving off an unusual smell, is unusually hot, or something is wrong.
- Do not leave the battery within the reach of children.
- Recharge your battery before it goes into storage for a long time and perform the same operation after coming out of storage.

**Battery life**

Batteries can suffer from ageing in their performance after a large number of charges. This will depend on the usage patterns of the power-assisted bicycle. You must dispose of your used batteries at your local store or recycling depot. Above all, do not dispose of your finished battery into the environment.

Battery maintenance

To ensure maximum battery life and protect against damage, please follow the following usage and care instructions:

When you notice that the charge drops to 10%, the battery needs to be recharged quickly.



RECOMMENDATION: If the bicycle is not used frequently over a period of time, you must fully charge every month. The battery case must be stored in a dry, protected place at a temperature between 5 and 35°C.



WARNING:

- The battery life may be reduced if it is in storage for a long time without regular recharging as mentioned above.
 - Do not use metal to directly connect two poles of the battery, which could cause it to short circuit.
 - Never place the battery near a fireplace or other heat source.
 - Do not shake, knock or drop it.
-
- When the battery pack is removed from the bicycle, keep it out of the reach of children to prevent accidents.
 - You must not open the battery.

Using and maintaining the electric engine

Our power-assisted bicycles are programmed to start the power assist after a half turn of the pedal.

Do not use the bicycle in flooded areas or in thunderstorms. Do not put electrical components in water to avoid damage.

Avoid knocks to the engine so as not to damage it.

Controller maintenance

It is vital that you take good care of the controller according to the following instructions:

- Protect the controller from water intake and submersion.

Note: If you suspect that water has seeped into the case, please turn off the battery immediately and continue without assistance. You can restart it as soon as the controller is dry.

- Do not shake the controller, knock it, and avoid dropping it.

WARNING: Do not open the controller housing. Any attempt to open the controller housing, modify it, or adjust it will void the warranty. Please ask your dealer or a qualified professional to make repairs



Any changes to the electrical management system settings, including changing the speed limit, are strictly prohibited and will cause you to lose the warranty of your bicycle.

Form main technique

Characteristics		E-4000 Vintage
Maximum weight: Cyclist + Load + bicycle		130kg
Maximum speed with assistance		25km/h
Autonomy		Approx . 30 to 50 km
Motorisation	Motorisation	250W
	Voltage	36V
	Noise maximum during use	< 70dB
Drums	Drums	Lithium ion
	Voltage	36V
	Capacity	11.6 Ah
	Weight	2.8 kg
	Charging time	6-8 hours
	Number of cycles ($\geq 70\%$ capacity)	500 cycles
Charger	input voltage	100-240V
	Output voltage	36V
Total weight of the bicycle		23.8kg
Bicycle size		26"
Tire/Wheel Size		26 x 1.75
User size		155 – 180

AFTER-SALES

Wear and tear

The different heavy wear items are standard items. Always replace worn parts and/or parts with identical components for sales in the trade or with your dealer.

Solving basic issues

Do not attempt to access or repair an electrical component yourself. Contact the specialist closest to you for an appointment with a qualified person.

The information below is for explanatory purposes and is not intended to assist the user in repairs. Any such resolution procedure must be performed by a qualified professional, aware of safety issues and familiar with electrical maintenance.

Description 59ft he issue	Possible causes	Resolution
After switching the battery on, the engine doesn't assist the pedalling.	<ol style="list-style-type: none"> 1) the engine cable (waterproof connection seal) is loose 2) the brake lever is not properly returned to normal position, which forces the switch off 3) the fuse of the battery is blown 4) The speed sensor is too far from the magnetic disk on the B.B. axis 5) the connection between the sensor and the controller is not established or has a faulty contact. 	<p>Firstly, check that the battery is charged. If not, charge it.</p> <ol style="list-style-type: none"> 1) Check that the connection is well established, without any give 2) replace the brake lever in its normal position carefully without braking 3) open the top of the battery pack and check the condition of the fuse. If it is blown, contact your retailer or licensed professional for a replacement 4) adjust the distance between the sensor and the magnetic tape so that it is not larger than 3 mm 5) Make sure the controller and sensor are connected properly.
Battery autonomy is shorter (note: battery performance is directly influenced by user weight, baggage, wind force, type of road, constant braking).	<ol style="list-style-type: none"> 1) insufficient charge time 2) the ambient temperature is too low and influences the functioning of the battery 3) Frequent coasting or headwinds as well as poor roads 4) the tire pressure is not high enough (inflate them) 5) frequent stops and restarts 6) The battery has been stored without recharging for a long time. 	<ol style="list-style-type: none"> 1) Please charge the battery following the instructions (chapter 7.3) 2) In winter or at temperatures below 0°C, your battery must be kept indoors 3) this is a normal cause and the problem will be solved with improved conditions 4) inflate the tires to a pressure of 3.1 bar 5) the problem will be solved with the improvement of the usage conditions 6) regularly recharge the battery in accordance with the instruction manual. If this does not solve the

		problem, contact your dealer or a qualified professional.
After connecting the charger, the charging LEDs do not light up.	<ol style="list-style-type: none"> 1) problem with the electrical outlet 2) faulty contact between the charger input socket and the electrical outlet 3) the temperature is too low 	<ol style="list-style-type: none"> 1) check and repair the electrical outlet 2) check and fully insert the socket 3) charge indoors <p>If the previous solutions don't work contact your dealer or a qualified professional.</p>
After recharging for more than 4/5 hours, the charge indication LED is still red (note: it is very important to recharge the battery according to the instructions to avoid damaging the equipment).	<ol style="list-style-type: none"> 1) the ambient temperature is 40°C or higher 2) the ambient temperature is 0 ° C or less 3) The bicycle was not recharged after use which exacerbated the decrease in charge 4) The output voltage is too low to recharge the battery. 	<ol style="list-style-type: none"> 1) recharge the battery at a temperature below 40°C and in accordance with the instructions 2) recharge the battery indoors and in accordance with the instructions 3) correctly maintain the battery to avoid an exacerbating the decrease in charge 4) Do not recharge with a voltage lower than 100 V. <p>If the previous solutions don't work contact your dealer or a qualified professional.</p>

Solving charger-related issues:

- Red light does not work when charging: check that the connectors are properly connected. Check if the normal voltage went right away, if so, please check the charger repair. If the above is correct, the battery is likely faulty.
- The red light does not turn green: turn off the power, after 5 seconds connect the mains supply, it can continue to charge. The battery no longer charges, the battery is likely faulty.
- The red light turns immediately green: check that the battery is fully charged. If it is not, the battery or charger is faulty.

Notes



Traduction de notice originale

Ce guide a pour but de vous donner les informations nécessaires pour une utilisation, un réglage et un entretien corrects de votre vélo.

Veuillez lire attentivement ce guide avant la première utilisation et le conserver aussi longtemps que vous utiliserez le vélo. Contient des informations importantes sur la sécurité et la maintenance.

Il est de la responsabilité de l'utilisateur de lire ce guide avant d'utiliser le produit.

Le non-respect de ces instructions peut entraîner une mauvaise utilisation du vélo ou une usure prématurée de certains composants, ce qui peut entraîner une chute et/ou un accident.

Si une pièce d'origine présente un défaut de fabrication pendant la période de garantie, nous la remplacerons.

La période de garantie pour les vélos à pédalage assisté est la suivante :

- Cadre et fourches : 5 ans
- Composants électriques : 2 ans avec un entretien et une maintenance appropriés
- Tout autre composant : 2 ans avec un entretien et une maintenance appropriés

Quant à la batterie, elle est garantie contre les défauts de fabrication pendant 6 mois sur les pièces consommables (piles) et 24 mois sur les pièces électriques, à condition de respecter les consignes d'utilisation et de stockage suivantes :

- ✓ Ne connectez pas directement le positif à la borne négative de cette batterie;
- ✓ Ne placez pas la batterie dans une zone à haute température, ne la chauffez pas, ne l'exposez pas au soleil, ne l'approchez pas d'un feu, etc.;
- ✓ Ne plongez pas la batterie dans de l'eau, du sel, des liquides acides ou alcalins et évitez d'être pris sous la pluie;
- ✓ Ne démontez pas la batterie sans l'aide d'un technicien professionnel;
- ✓ Veuillez stocker dans un endroit ombragé, frais et sec lorsque la batterie n'est pas utilisée pendant une longue période, et rechargez complètement la batterie tous les mois;
- ✓ Veuillez charger cette batterie avec le chargeur exclusif fourni avec le vélo;
- ✓ Rapportez la batterie usagée à votre revendeur.

Cette garantie n'inclut pas les frais de main-d'œuvre et de transport. La société n'assume aucune responsabilité pour les dommages consécutifs ou spéciaux. Cette garantie s'applique uniquement à l'acheteur au détail d'origine qui doit avoir une preuve d'achat pour justifier toute réclamation. Cette garantie s'applique uniquement aux composants défectueux et ne couvre pas les effets de l'usure normale, de l'utilisation locative, de l'utilisation professionnelle, de tout dommage causé par un accident, un abus, une charge excessive, une négligence, un montage incorrect, un entretien incorrect ou l'ajout de tout article non conforme à l'usage initialement prévu du vélo.

Aucun vélo n'est destiné à durer éternellement et aucune réclamation ne sera acceptée si elle est basée sur des dommages causés par une mauvaise utilisation, une course, un retard de croissance, un saut ou toute autre activité similaire. Les réclamations doivent être soumises par l'intermédiaire du concessionnaire. Vos droits ne sont pas affectés.

La société se réserve le droit de changer ou de modifier toute spécification sans préavis. Toutes les informations et spécifications contenues dans ce document sont correctes au moment de l'impression.

Il est interdit de modifier ou d'altérer le manuel fourni avec le vélo.

Le vélo est certifié selon les normes légales en vigueur.

Il est absolument interdit de modifier les paramètres et les spécifications des composants électriques/mécaniques assemblés et les fonctions standard du vélo car cela compromettrait le bon fonctionnement du véhicule et la sécurité de l'utilisateur lui-même.

Dans le cas où cela se produirait, l'utilisateur sera entièrement responsable de tout dommage lié.

Conditions d'utilisation de ce vélo à pédalage assisté

Ce vélo à pédalage assisté est conçu pour un usage urbain et extra-urbain, il peut être utilisé en ville, sur route ou sur une surface asphaltée où les pneus sont toujours en contact avec le sol. Il dispose d'une assistance électrique au pédalage qui facilitera tous vos trajets quotidiens, pour aller plus loin et plus longtemps. Votre vélo à pédalage assisté est un vélo adulte pour les personnes de plus de 14 ans. Si le vélo est utilisé par un enfant, les parents doivent surveiller et s'assurer que l'utilisateur est en mesure d'utiliser le vélo en toute sécurité.

Le vélo peut être utilisé sur des terrains non pavés ou endommagés. Il est également conçu pour une utilisation "hors route". Il n'est pas conçu pour une utilisation en compétition. Le non-respect de cette destination peut entraîner des chutes ou des accidents et détériorer prématurément et irrémédiablement l'état de votre vélo à pédalage assisté.

Votre vélo à pédalage assisté n'est pas un cyclomoteur. L'assistance a pour but d'apporter un complément à votre pédalage. Dès que vous commencez à pédaler, le moteur se met en marche et vous aide à avancer. L'assistance varie en fonction de la vitesse du vélo, importante au démarrage, moins au fur et à mesure que le vélo progresse puis s'éteint lorsque le vélo atteint 25 km/h. L'assistance est désactivée dès qu'un des deux leviers de frein est actionné ou que la vitesse dépasse 25 km/h. Elle reprendra automatiquement en dessous de 23 km/h au pédalage.

Il doit être correctement entretenu conformément aux instructions de ce guide d'utilisation.



ATTENTION: Comme tout composant mécanique, un vélo est soumis à de fortes contraintes et s'use. Différents matériaux et composants peuvent réagir différemment à l'usure ou au vieillissement. Si la durée de vie utile prévue d'un composant a été dépassée, il pourrait se casser soudainement, ce qui présente un risque de blessure pour le cycliste. Des fissures, des rayures et une décoloration dans les zones soumises à de fortes contraintes indiquent que le composant a dépassé sa durée de vie utile et doit être remplacé.

Recommandation: utilisation sûre et sécurisée

Avant d'utiliser le vélo, assurez-vous qu'il fonctionne correctement. Vérifiez notamment les points suivants:

- L'emplacement est pratique
- Écrous, vis, leviers de serrage, composants serrés
- Les freins fonctionnent correctement
- L'amplitude de mouvement du guidon est correcte, sans jeu excessif

- Les roues ne sont bloquées par rien et les roulements sont correctement réglés
- Les roues sont correctement serrées et fixées au cadre/à la fourche
- Les pneus sont en bon état et leur pression est correcte
- L'état des jantes
- Les pédales sont solidement fixées
- La transmission fonctionne correctement
- Les réflecteurs sont correctement positionnés.



RECOMMANDATION : Votre vélo doit être entretenu par un professionnel tous les 6 mois pour s'assurer qu'il fonctionne correctement et qu'il peut être utilisé en toute sécurité. Il est de la responsabilité de l'utilisateur de s'assurer que tous les composants fonctionnent correctement avant utilisation.

Choisissez un endroit sûr à l'écart de la circulation pour vous familiariser avec votre nouveau vélo. L'assistance peut être activée en force, vérifiez que le guidon est bien droit et que la route est dégagée. Assurez-vous d'être en bonne santé avant d'utiliser votre vélo.

En cas de conditions météorologiques inhabituelles (pluie, froid, nuit...), soyez particulièrement vigilant et adaptez votre vitesse et vos réactions en conséquence.

Lors du transport du vélo à l'extérieur du véhicule (porte-vélos, galerie de toit...), il est fortement recommandé de retirer la batterie et de la ranger dans un endroit frais.

L'utilisateur doit se conformer aux exigences de la réglementation nationale lorsque le vélo est utilisé sur la voie publique (éclairage et signalisation par exemple).



AVERTISSEMENT : Vous reconnaissez que vous êtes responsable de toute perte, blessure ou dommage causé par votre non-respect des instructions ci-dessus et que cela annulera automatiquement votre garantie.

Structure des vélos à assistance électrique

Structure du E-4000 Vintage



- | | |
|---------------------------------|---|
| 1. Pneu et chambre à air | 15. Tige de selle |
| 2. Jante | 16. Selle |
| 3. Rayons | 17. Chaîne |
| 4. Moyeu avant | 18. Display |
| 5. Fourche | 19. Dérailleur arrière |
| 6. Frein avant | 20. Moteur arrière |
| 7. Garde-boue avant | 21. Pignons |
| 8. Guidon et potence | 22. Béquille |
| 9. Sonnette | 23. Garde-boue arrière |
| 10. Cadre | 24. Porte-bagage arrière |
| 11. Pédale | 25. Batterie |
| 12. Manivelle de pédale | 26. Poignée, sélecteur de vitesse et poignée de frein |
| 13. Capot de chaîne | 27. Câble de frein, des vitesses et d'affichage |
| 14. Collier de serrage de selle | |

Première utilisation, réglages

Démarrage des éléments de sécurité

Les feux sont fournis, composés de deux réflecteurs (un blanc inclus dans le phare avant et un rouge fixé au garde-boue arrière), un phare avant, un feu arrière, deux autres réflecteurs orange positionnés entre les rayons des roues. La présence des pneus réfléchissants permet d'être mieux vu de côté.

Le système d'éclairage est un outil de sécurité du vélo et doit obligatoirement être présent dessus. Vérifiez que le système d'éclairage fonctionne correctement avant d'utiliser le vélo sur la route.

Si nécessaire, les piles des lampes peuvent être remplacées.

Les batteries épuisées contiennent des métaux nocifs pour l'environnement, elles peuvent être déposées dans nos magasins pour être éliminées correctement; ne les jetez pas à la poubelle ou dans la nature. Les piles doivent être jetées séparément.

Phare avec batterie externe

Retirez la partie transparente au-dessus du phare en appuyant sur l'encoche située derrière le boîtier. Une fois tout retiré, il est possible de retirer les piles et de les remettre en respectant la polarité indiquée. Changez la partie transparente. Allumez/éteignez le phare en basculant le petit interrupteur situé au-dessus de la lampe.

Feu arrière avec batterie externe

Retirez la partie transparente à l'aide d'un tournevis. Une fois tout retiré, il est possible de retirer les piles et de les remettre en respectant la polarité indiquée. Remplacez la partie transparente. Allumez/éteignez le feu arrière en basculant le petit interrupteur situé à l'arrière de l'ampoule.

Sonnette

Il y a une sonnette sur le guidon. Cela vous permet d'être entendu jusqu'à 50 m.

La sonnette est un outil de sécurité du vélo et doit obligatoirement être présente sur le guidon.

Utilisation du casque

Pour une utilisation en toute sécurité, le port d'un casque est fortement recommandé. Cela garantit une réduction des traumatismes crâniens en cas de chute.



NB : Le port du casque est obligatoire pour les enfants de moins de 14 ans, qu'ils soient cyclistes ou passagers.

Pour plus d'informations, contactez votre revendeur.

Réglage de la selle et du guidon

Il est important d'ajuster le vélo en fonction de votre taille.

Selle

Ouvrez le système de blocage rapide (voir le paragraphe "Pneus" pour la méthodologie d'utilisation du blocage rapide).

Lors du réglage de la selle dans sa position la plus basse, il faut s'assurer qu'elle ne touche aucun composant du vélo tel que le cadre. De même, ne dépassez pas le point de référence minimum d'insertion de la tige de selle. Ce point de référence ne doit jamais être visible pendant la conduite du vélo.

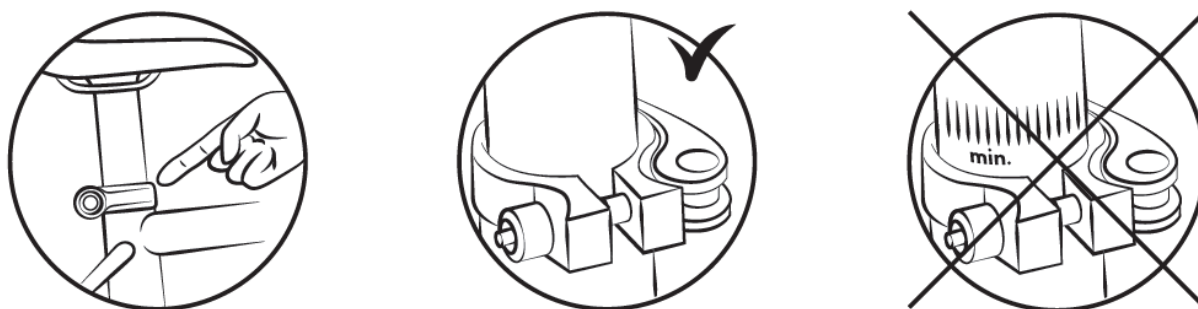

Pour vérifier la bonne hauteur de selle, asseyez-vous les jambes tendues et le talon appuyé sur la pédale (fig. B). Pendant le pédalage, le genou sera légèrement fléchi avec le pied en position basse (fig. A).

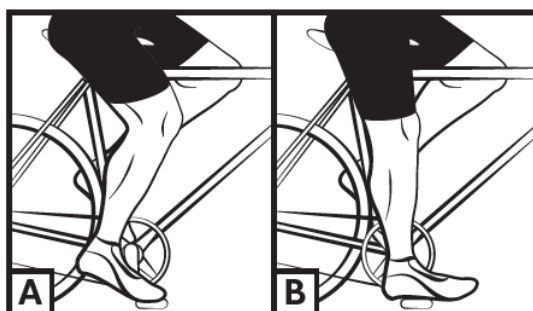

NB : pour éviter de se pincer les doigts, il est important de protéger les ressorts de selle en cas d'installation d'un siège enfant.

Guidon

Le guidon du vélo est réglable en hauteur et en angle.

- Puissance avec la vis

Le vélo est équipé d'une potence, le réglage en hauteur s'effectue en modifiant l'insertion de la puissance dans le tube central du cadre.

Pour régler la hauteur du guidon, desserrez la vis de serrage avec une clé Allen de 6 mm et montez ou baissez la puissance à la hauteur souhaitée.

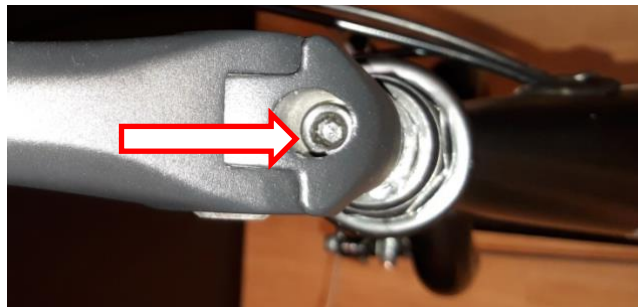

Ne dépassez pas le point de référence d'insertion minimum. Cette référence ne doit jamais être visible lors de l'utilisation du vélo.

Resserrer la vis de la potence en s'assurant de la bonne position de la puissance.

Pour régler l'angle du guidon, desserrez les boulons d'alimentation principaux indiqués sur la photo ci-dessous avec une clé de 5 mm, choisissez la position et revissez-le.



Il est souvent nécessaire d'ajuster la position du guidon à la puissance, en desserrant les vis du capot de puissance, en tournant le guidon à volonté et en resserrant les mêmes vis. Placez le guidon dans la bonne position centrale.



Pneus

Vérifiez régulièrement la pression des pneus. L'utilisation du vélo avec des pneus sous-gonflés ou surgonflés peut altérer les performances, provoquer une usure prématurée, réduire l'autonomie ou augmenter le risque d'accident.

Si une usure importante ou une coupure est visible sur un pneu, veuillez le remplacer avant d'utiliser le vélo. Une plage de pression est indiquée par le fabricant sur le flanc du pneu et dans le tableau suivant. La pression doit être adaptée en fonction du poids du cavalier.

Modèle	Taille du vélo	Taille de la chambre à air	La taille des pneus	extension psi	Bar
ville	26"	26 × 1,75	26 × 1,75	30 - 55	2 - 4.5

Méthode pour établir le bon réglage des mécanismes de blocage rapide (roue et collier de selle)

Les dispositifs à dégagement rapide sont conçus pour être actionnés à la main. N'utilisez jamais les outils de verrouillage rapide pour verrouiller ou déverrouiller le mécanisme afin de ne pas les endommager.

Pour régler la force de serrage de l'axe de roue, il faut utiliser l'écrou de serrage et non le levier de serrage rapide. Si vous pouvez manœuvrer le levier avec une pression minimale de la main, cela signifie qu'il n'est pas assez serré. Il faut donc serrer l'écrou de réglage. Le système de libération rapide doit marquer les pieds de fourche lorsqu'ils sont fermés en position verrouillée.

Après chaque position de réglage, vérifiez le bon centrage de la roue avant par rapport à la fourche. Pour régler, fermer et ouvrir les mécanismes de verrouillage rapide, appliquez la méthode suivante :

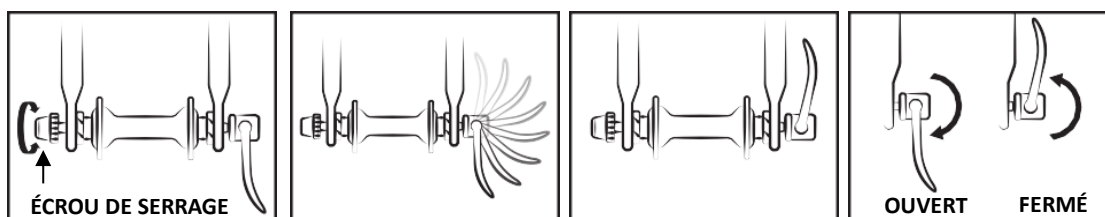

Réglage du frein

Avant chaque utilisation, vérifiez que les freins avant et arrière fonctionnent correctement.

La poignée droite active le frein arrière. La poignée gauche active le frein avant.

Il est recommandé de répartir la force de freinage environ 60/40 entre l'avant et l'arrière. Le levier de frein ne doit pas entrer en contact avec le guidon et les gaines ne doivent pas subir de trajectoires à angle fermé, pour assurer le coulissement des câbles sans le moindre frottement. Les câbles endommagés, effilochés ou rouillés doivent être remplacés immédiatement.

NB :



- Par temps de pluie ou de pluie, les distances de freinage s'allongent. Il est recommandé de freiner plus tôt dans ces situations.
- Dans les virages et au freinage, le guidon peut avoir une influence négative sur le temps de réponse du pilote.
- Ne touchez pas les freins à disque après une utilisation intensive du système de freinage du vélo à pédalage assisté, vous risqueriez de vous brûler.

Avant chaque utilisation, vérifiez que les freins avant et arrière fonctionnent correctement.

La poignée droite active le frein arrière. La poignée gauche active le frein avant.

Il est recommandé de répartir la force de freinage environ 60/40 entre l'avant et l'arrière. Le levier de frein ne doit pas entrer en contact avec le guidon et les gaines ne doivent pas subir de trajectoires à angle fermé, pour assurer le coulissement des câbles sans le moindre frottement. Les câbles endommagés, effilochés ou rouillés doivent être remplacés immédiatement.



NB :

- Par temps de pluie ou de pluie, les distances de freinage s'allongent. Il est recommandé de freiner plus tôt dans ces situations.
- Dans les virages et au freinage, le guidon peut avoir une influence négative sur le temps de réponse du pilote.

Réglage du frein en VBrake

Les patins exercent une pression directe sur la jante. L'intensité de la pression est réglée par un levier relié au frein par un câble. Ne pas actionner le levier de frein lorsque la roue est détachée du cadre.

- Positionnez les bras de l'étrier verticalement et parallèlement via une tension de câble appropriée. Une fois la position du câble définie, serrez-le avec la vis appropriée.

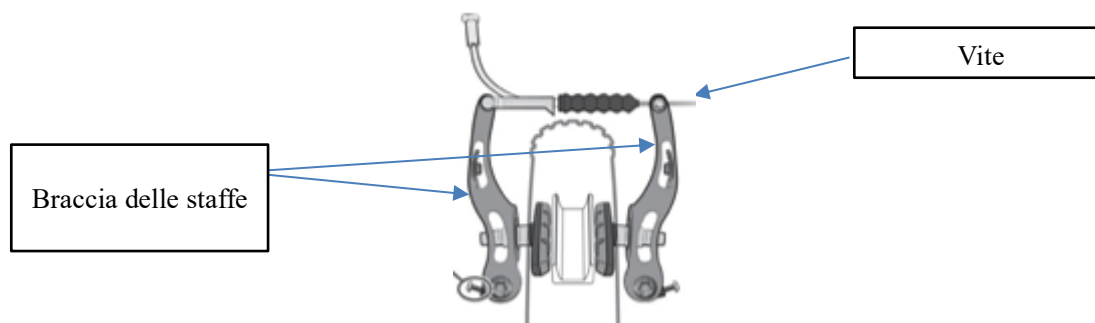

- Alignez le patin avec le côté de la jante.



- Réglez la distance entre les patins et la jante, de 1 à 3 mm, afin d'obtenir un freinage plus efficace.
- Éloignez un peu l'arrière du patin de la roue.



- Ajustez la symétrie des étriers en équilibrant les ressorts de rappel des étriers droit et gauche.

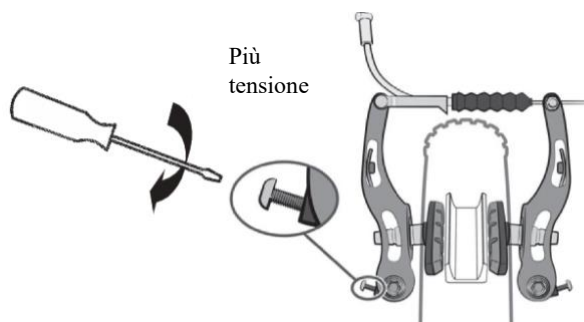

- Un système d'écrou et de contre-écrou au niveau du levier de frein permet de régler la pression du câble et donc la force de freinage qui variera dans le temps en fonction de l'usure des plaquettes de frein.

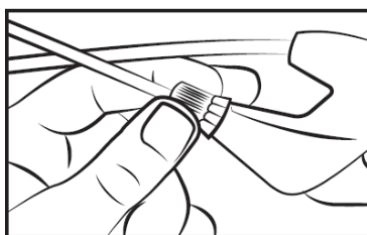

Remplacement des plaquettes de frein et des supports

- Frein en V

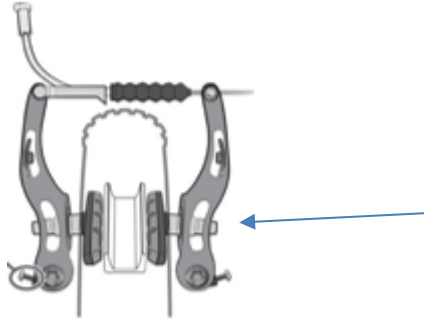

Dévissez les patins à l'aide d'une clé Allen de 5 mm.

Placez les nouveaux patins sur le support dans le bon sens.

Serrez les chaussures en respectant le règlement.

Usure des roues

Comme toute pièce d'usure, la jante doit être contrôlée régulièrement. Le cerceau peut s'affaiblir et se casser, vous faisant perdre le contrôle ou tomber.



NB : il est important de vérifier l'état d'usure des jantes. Si le point de référence n'est plus visible avec un V-brake, cela signifie que la jante a atteint son point d'usure maximum pour une utilisation en toute sécurité. Une jante endommagée peut être dangereuse et doit être remplacée. Ajustez les plaquettes de frein pour maintenir un dégagement de 1 à 1,5 mm par rapport à la jante.

Réglage du système de changement de vitesse

Le vélo comprend plusieurs vitesses interchangeables manuellement grâce à un système avec un dérailleur arrière. Utilisez la poignée droite pour changer de vitesse comme vous le souhaitez.

Plus l'indicateur est élevé, plus il sera difficile de pédaler, et inversement.

Attention: ne jamais pédaler en arrière lors d'un changement de vitesse et ne jamais forcer sur le levier de vitesses.

Pour une utilisation optimale du système de changement de vitesse, il est recommandé de ne pas changer de vitesse lors d'efforts ou de fréquences de pédalage importants.



Règlement des arrêts

La révolution du dérailleur se règle à l'aide des vis H et L.

La vis L permet de régler la butée supérieure (côté gros pignon). En dévissant la vis L, la chaîne se positionne plus à l'extérieur du grand pignon.

La vis H permet de régler la butée inférieure (côté petit pignon). En dévissant la vis H, la chaîne se positionne plus à l'extérieur du petit pignon.

Ces manipulations s'effectuent facilement.

Après chaque réglage, un alignement parfait doit être obtenu entre le pignon, la chaîne et le pignon du dérailleur avant.

Schéma du dérailleur arrière

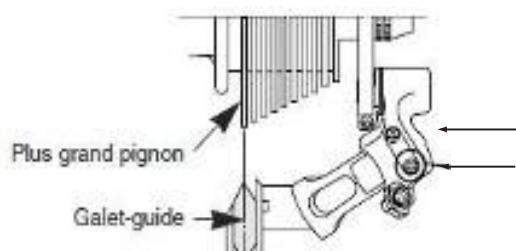

Vis de réglage H

Vis de réglage L

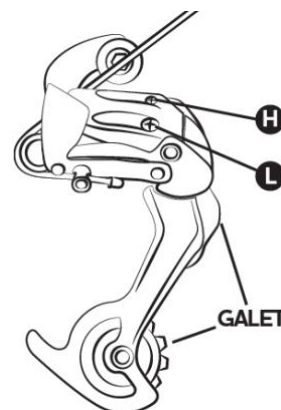

Réglage de la pression du câble

Pour régler le changement de pignon, utilisez la molette du dérailleur arrière. Cette molette permet de régler la pression du câble du dérailleur et permet de positionner correctement le dérailleur en fonction du rapport choisi.

Réglage de la chaîne

Le vélo est équipé d'un dérailleur arrière externe et la chaîne se tend automatiquement.

Pour remplacer la chaîne

Étant donné que les chaînes neuves sont généralement vendues avec trop de maillons, la première étape consiste à les raccourcir à la bonne longueur. La méthode la plus sûre consiste à compter le nombre de maillons de l'ancienne chaîne afin d'ajuster la nouvelle. Pour monter l'ancienne chaîne, il suffit de la faire glisser (retirer un rivet).

Une fois retiré, le nouveau doit être monté. Pour cela, il faut le faire passer autour du pédalier du pédalier et de la couronne arrière, afin qu'il se connecte correctement aux autres éléments de la transmission. Pour fermer la chaîne, il est recommandé d'utiliser un raccord rapide. Celui-ci agira comme un maillon femelle qui viendra s'insérer entre les deux maillons mâles. Le raccord rapide facilitera également le démontage de la chaîne pour la nettoyer.

Pour vérifier si la longueur de la chaîne est correcte, placez-la sur le petit pignon. Dans cette configuration, la ligne virtuelle tracée entre le moyeu de la roue arrière et l'axe du pignon inférieur du dérailleur doit être verticale.

Remplacement des pédales

Pour remplacer les pédales, identifiez-les par la lettre indiquée dessus. La pédale droite est indiquée par un « R » (droite) et la pédale gauche par un « L » (gauche). Tournez la pédale R dans le sens des aiguilles d'une montre pour la fixer sur la manivelle. Tourner la pédale L dans le sens inverse des aiguilles d'une montre.

Roue et moteur

Après le premier mois d'utilisation, il est recommandé de resserrer les rayons pour limiter l'impact de la traction du moteur sur la roue arrière. Lors du démarrage du moteur, un léger bruit peut se faire entendre. Ce bruit est normal, car le moteur démarre et assiste le pédalage. Cela peut devenir plus fort lorsqu'il est poussé au maximum.

Porte-bagages

Le vélo est vendu avec un porte-bagages, celui-ci est déjà fixé au dessus de la roue arrière. Les fixations doivent être serrées et vérifiées régulièrement au couple de 4-6 Nm. La galerie de toit a été conçue pour supporter un poids maximum de 25 kg ; un siège enfant peut être fixé.



NB : e porte bagages n'est pas conçue pour tracter une remorque.

Pour des raisons de sécurité, les bagages ne doivent être transportés que sur la galerie de toit.

Lorsque le porte-bagages est chargé, le comportement du vélo change.

Répartissez équitablement la charge des bagages des deux côtés pour favoriser la stabilité du vélo. Tout bagage doit être solidement fixé au porte-bagages ; avant d'utiliser le vélo, il est important de vérifier qu'il n'y a rien suspendu dans l'air qui pourrait se coincer dans la roue arrière du vélo. N'organisez pas le coffre arbitrairement; veuillez demander à votre revendeur de l'aide pour les ajustements nécessaires. Ne modifiez pas le porte-bagages, toute modification par l'utilisateur invalidera ces instructions. Les bagages ne doivent pas masquer les réflecteurs et les feux du vélo.

Bequille

Avant d'utiliser le vélo, vérifiez que la béquille est relevée.

Entretien

Ce vélo doit être régulièrement entretenu à la fois pour sa sécurité et pour augmenter sa durée de vie. Il est important de vérifier régulièrement les éléments mécaniques pour assurer le remplacement des pièces usées ou présentant des signes d'usure.

Lors du remplacement d'un composant, il est important d'utiliser des pièces d'origine pour préserver les performances et la fiabilité du vélo. Veuillez utiliser des pièces de rechange appropriées pour les pneus, les chambres à air, les éléments de transmission et les divers éléments du système de freinage.

Il est de la responsabilité de l'utilisateur d'utiliser des pièces autres que les pièces d'origine.

NB : Retirez toujours la batterie avant de procéder à un remplacement.



Nettoyage

Pour éviter la corrosion de votre vélo, rincez-le régulièrement à l'eau douce, surtout s'il a été exposé à l'eau de mer.

Le nettoyage doit être fait avec une éponge, un bac d'eau tiède et un jet d'eau (non sous pression).



RECOMMANDATION : Faire particulièrement attention à ne pas utiliser de pulvérisateur d'eau à forte pression.

Lubrification

La lubrification est indispensable sur les différents composants en mouvement, afin d'éviter la corrosion. Huilez régulièrement la chaîne, brossez les pignons et les pédaaliers, mettez périodiquement quelques gouttes d'huile dans les gaines des câbles de frein et de dérailleur.

Il est conseillé de commencer par nettoyer et sécher les éléments à lubrifier. De la graisse doit être utilisée pour les autres composants.

Il est recommandé d'utiliser une huile spécifique pour la chaîne et le dérailleur. De la graisse doit être utilisée pour les autres composants.

Contrôles réguliers

Le serrage des boulons : levier, manivelle, pédales, puissances. Les couples de serrage à appliquer sont les suivants :

COMPOSANTS	COUPLE PRECONISE (Nm)	ENVOIS PARTICULIERS
Pédales sur manivelles	30 - 40	Lubrifier les filetages
Manivelle sur boîtier	30 - 40	Lubrifier les filetages
Serrage de potence/cintre	9 - 10	
Serrage jeu de direction	14 - 15	
Levier de frein	14 - 15	Vis de colonne (puissance)
Étriers de frein	6 - 8	
Selle sur chariot	6 - 8	
Collier tige de selle	---	Serrage rapide
Roue	30	Serrage rapide

Les autres couples de serrage dépendent de la taille des écrous : M4 : 2,5 à 4,0 Nm, M5 : 4,0 à 6,0 Nm, M6 : 6,0 à 7,5 Nm. Serrer les vis selon le couple requis.

Vérifiez régulièrement les pneus et surtout l'état des dents du pneu arrière : usure, coupures, fissures, rayures. Remplacez le pneu si nécessaire. Vérifiez les jantes pour une usure excessive, une déformation, des bosses, des fissures, etc.

Révisions

Pour garantir la sécurité et maintenir les composants en bon état de fonctionnement, votre vélo à pédales assistées doit être contrôlé périodiquement par votre revendeur. De plus, l'entretien du vélo doit être effectué régulièrement par un technicien qualifié.

Première inspection : 1 mois ou après 150 km :

- Vérification du serrage des éléments : manivelle, roue, puissance, pédales, guidon, collier de selle,
- Vérification du fonctionnement de la transmission,
- Vérification et réglage des freins,
- Pression et/ou alignement des roues .

Tous les ans ou après 2000 km :

- Vérifier les niveaux d'usure (plaquettes ou plaquettes de frein, transmission),
- Vérification du fonctionnement de l'assistance électrique,
- Vérification des roulements (boîtier de pédale, roues, direction, pédales),
- Câble de commande (freins, dérailleur),
- Vérification des lumières,
- Pression et/ou alignement des roues

Tous les 3 ans ou après 6000 km :

- Remplacement de la transmission (chaîne, roue libre, pédalier),
- Vérification du fonctionnement de l'assistance électrique,
- Remplacement de pneus,
- Vérifier l'usure des roues (rayons, jante),
- Pression des rayons et/ou alignement des roues,
- Remplacement des plaquettes ou plaquettes de frein,
- Vérification des fonctions électriques.

Assistance pédale et batterie

Le cycliste doit faire tourner les pédales vers l'avant pour bénéficier de l'assistance motorisée. C'est un aspect important de la sécurité. Ce vélo à assistance électrique offre une assistance motorisée jusqu'à

une vitesse de 25 km/h. Au-delà, le moteur cale. Il est possible d'aller plus vite, mais avec plus d'effort et sans assistance électrique.

Le moteur ne fonctionnera pas tant que les pédales n'auront pas fait un tour complet. Cette fonction protège le moteur et le contrôleur et prolonge la durée de vie des composants électriques.

Assistance au pédalage

Pour démarrer le vélo, actionnez l'interrupteur principal sur le côté de la batterie **ON/OFF**.

Le reste des paramètres et des informations peuvent être réglés directement sur l'écran situé sur le guidon.



NB : Veuillez éteindre l'interrupteur principal de la batterie lorsque vous ne roulez plus. Cela économisera l'énergie de la batterie.

Display LED



- Niveau d'assistance: affichage du niveau d'assistance de 0 à 5; si aucun voyant n'est affiché, cela signifie que le niveau actif est 0.

- Les cinq diodes correspondent aux niveaux d'assistance. En mode d'assistance au déplacement, les LED s'allument une par une de bas en haut avec un intervalle de temps de 0,5s.

- Indication de l'état de charge: 5 DEL indiquent l'état de charge; si la DEL la plus basse clignote, cela signifie qu'il est temps de charger la batterie.

Définition des LED (de bas en haut)	Niveau de charge
5	>75%
4	50%-75%
3	30%-50%
2	10%-30%
1	<10%
led clignotante	≤5%

FONCTIONNEMENT



- Mise en marche/arrêt

Appuyez sur  pendant 2 secondes, l'écran s'allume;

Appuyez  pendant 2 secondes pour éteindre l'écran.

L'écran s'éteint automatiquement après 5 minutes de veille.

- Sélection du niveau d'assistance

Appuyez sur  ou  pour passer d'un niveau d'assistance à l'autre (0 / 1 / 2 / 3 / 4 / 5) ;

Le niveau le plus bas, par défaut, est 1 ; le niveau le plus élevé est 5 ; lorsque la LED ne s'allume pas, le niveau est 0 (niveau de stationnement moyen).

- Aide à la marche

En appuyant  pendant 2 secondes, l'assistance à la marche est activée; si vous cessez de maintenir le bouton enfoncé, l'assistance est immédiatement désactivée.

DÉFINITION DU CODE D'ERREUR

Ce système peut indiquer toutes les erreurs survenant sur le vélo. Dans certains modes, les LED clignotent lorsqu'un code d'erreur se produit.

Code d'erreur	Protection haute tension	Solution
La deuxième LED clignote 7 fois en succession rapide.	Protection contre la haute tension	Vérifier la tension de la batterie
La deuxième LED clignote 8 fois en succession rapide.	Défaut du capteur Hall du moteur à l'intérieur	Demander au revendeur de vérifier le stator du moteur
La première LED clignote une fois	La température du moteur atteint la valeur maximale de protection	Arrêtez de pédaler et attendez que le voyant cesse de clignoter.
La première LED clignote une fois et la deuxième LED clignote deux fois.	Défaillance du capteur de courant à l'intérieur du contrôleur	Demandez à votre revendeur de vérifier le contrôleur
La première LED clignote une fois et la deuxième LED clignote trois fois.	Défaut du capteur de température à l'intérieur de la batterie	Vérifier la batterie

La première DEL clignote deux fois et la deuxième DEL clignote une fois.

Défaut du capteur de détection de la vitesse des roues

Vérifier le stator du moteur

Le premier voyant clignote deux fois, puis le deuxième voyant clignote deux fois.

Défaut de communication du BMS

Remplacer la batterie

La première LED clignote 3 fois en succession rapide.

Défaut de communication

1. Vérifier les connecteurs entre l'EB-BUS et le contrôleur.

BATTERIE

Manipulation de la batterie

Lecture du niveau de charge de la batterie

Pour connaître le niveau de charge, appuyez une fois sur le bouton de charge situé sur le dessus de la batterie.



Les 5 LED s'allument pour indiquer l'état de charge et s'éteignent au bout de 4 secondes.

DISPLAY	LIVELLO DI CARICA
● ● ● ●	100%
● ● ● ○	75%
● ● ○ ○	50%
● ○ ○ ○	< 25%

Mise en marche et arrêt de la batterie

Pour allumer la batterie, appuyez sur le bouton rouge ON/OFF situé sur le côté de la batterie. Appuyez à nouveau sur ce bouton pour l'éteindre. Lorsque la batterie est éteinte, elle ne fournit plus d'électricité au vélo, mais l'affichage de la batterie reste actif.

Insérer/retirer la batterie

La batterie des vélos électriques est située à l'intérieur du porte-bagages (la batterie est directement reliée au boîtier de commande situé à l'avant).

Le boîtier de la batterie est fixé au porte-bagages par des vis.

Le boîtier de la batterie est verrouillé par la clé, voir les détails dans les images ci-dessous.



Tout d'abord, placez le bloc-batterie le long de la glissière horizontalement (comme sur la figure 3), poussez-le et assurez-vous qu'il est bien ajusté. Deuxièmement, assurez-vous que la batterie est fermement insérée dans le connecteur interne du boîtier de l'unité de contrôle.

Fermeture du bloc-batterie

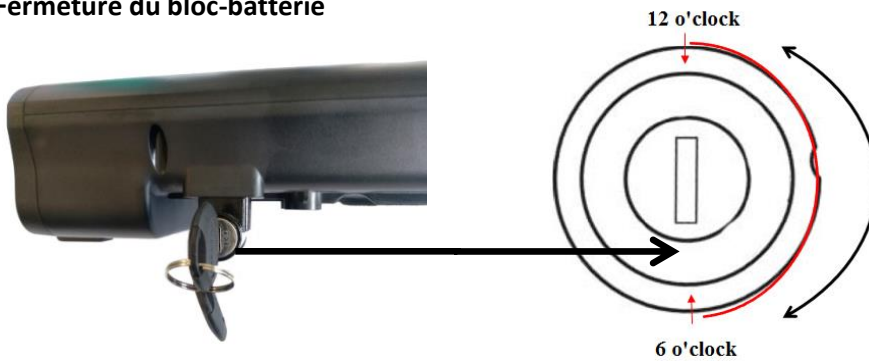

De la position initiale (12 heures), tourner dans le sens des aiguilles d'une montre jusqu'à la position 6 heures pour verrouiller. Effectuez la procédure inverse pour déverrouiller.

Chargement de la batterie

Si une prise de courant est disponible à proximité du vélo, celui-ci peut être rechargé directement avec la batterie montée, sans qu'il soit nécessaire de la retirer de son logement.

Il est utile de retirer la batterie pour la recharger dans un endroit approprié où le vélo ne rentre pas ou lorsqu'il n'y a pas d'électricité disponible à l'endroit où le vélo est garé. Avant de retirer la batterie du vélo, il convient de prendre les mesures suivantes :

- * s'assurer que l'interrupteur est éteint, vérifier la position du bouton d'alimentation.
- * Appuyez sur le bouton et tournez la clé dans le sens inverse des aiguilles d'une montre pour déverrouiller la batterie.
- * **Pour votre sécurité et celle du vélo, n'oubliez pas de toujours retirer la clé de la batterie !**





NB : N'oubliez pas de retirer la clé et de la ranger en lieu sûr après avoir retiré la batterie du coffre !

Utilisation du chargeur

Avant de charger la batterie, veuillez lire le livret d'instructions et le livret du chargeur s'ils sont fournis avec le vélo. Veuillez également prêter attention aux points suivants concernant le chargeur :

- Respectez les consignes indiquées sur l'étiquette du chargeur.
- N'utilisez pas ce chargeur à proximité de gaz explosifs ou de substances corrosives.
- Ne secouez pas le chargeur, ne le soumettez pas à des chocs et évitez de le faire tomber.
- Protégez toujours le chargeur de la pluie et de l'humidité pour une utilisation en intérieur.
- La tolérance de température de ce chargeur est comprise entre 0 et +40 °C.
- Il est interdit de démonter le chargeur ; en cas de problème, confiez l'appareil à un réparateur qualifié.
- Utilisez uniquement le chargeur fourni avec le vélo électrique pour éviter les pannes. Notez que le non-respect de cette obligation entraînera l'annulation de la garantie.
- Lors de la charge, la batterie et le chargeur doivent être à au moins 10 cm du mur et dans un endroit sec et ventilé. Ne mettez rien en contact direct avec le chargeur pendant son utilisation.
- Ne touchez pas trop longtemps le chargeur pendant la charge (risque de brûlures superficielles).
- Placez le chargeur dans une position stable.
- Ne couvrez pas le chargeur, sinon il pourrait surchauffer pendant la charge.
- Ne pas immerger le produit.
- Évitez tout contact avec l'eau lors de la recharge de la batterie. Ne touchez pas le chargeur avec les mains mouillées.
- N'utilisez pas le chargeur avec un cordon d'alimentation ou des fiches endommagés. Assurez-vous que la fiche du chargeur est correctement connectée au compartiment de charge.
- Ne court-circuitez pas les broches du chargeur avec un objet métallique.
- Débranchez l'alimentation avant d'insérer ou de débrancher les câbles de la batterie.
- Ce chargeur de batterie a été conçu pour charger des batteries au lithium ; ne chargez pas le mauvais type de batterie. Ne l'utilisez pas sur une batterie non rechargeable.
- Cet appareil peut être utilisé par des enfants âgés d'au moins 14 ans et par des personnes aux capacités physiques, sensorielles ou mentales réduites ou sans expérience ni connaissances s'ils sont correctement surveillés ou s'ils ont pris connaissance des instructions relatives à l'utilisation de l'appareil. l'appareil en toute sécurité et si les risques potentiels ont été expliqués. Les enfants ne doivent pas jouer avec l'appareil. Le nettoyage et l'entretien par l'utilisateur ne doivent pas être effectués par des enfants sans surveillance.
- Les enfants doivent être surveillés pour s'assurer qu'ils ne jouent pas avec l'appareil.
- Tenir hors de portée des enfants, ce produit n'est pas un jouet.

- Le câble flexible externe de ce produit ne peut pas être remplacé ; si le câble est endommagé, il est conseillé de le jeter.
- En fin de vie, déposez le produit dans une déchetterie.



Procédure de charge

Si une prise de courant est disponible à proximité du vélo, il est possible de recharger la batterie directement sur le vélo sans le débrancher. La prise du chargeur est recouverte d'un capuchon en plastique, il suffit de l'ouvrir pour recharger directement la batterie.

Le retrait de la batterie peut être utile dans les endroits où le vélo ne peut pas être stocké ou lorsque vous n'êtes pas à proximité d'une prise électrique.



NB : La batterie doit être rechargée dans un endroit aéré.

Veillez recharger la batterie du vélo en suivant ces instructions :

- La batterie peut être rechargée via une prise électrique standard. Il n'est pas nécessaire d'actionner le commutateur.
- Insérez la fiche du chargeur dans la batterie et branchez le cordon d'alimentation du chargeur dans une prise à proximité.
- Pendant la charge, la LED du chargeur sera rouge lorsqu'elle fonctionnera correctement. Lorsqu'il devient vert, cela signifie que la batterie a été rechargée.
- Pour terminer la recharge, vous devez débrancher la prise électrique puis la prise reliée à la batterie. Enfin, fermez le capuchon de la prise de la batterie.

Autonomie de la batterie

Après avoir rechargé la batterie, il est recommandé de la laisser reposer pendant 20 à 30 minutes avant de l'utiliser.

L'autonomie de la batterie dépend de divers facteurs d'utilisation :

- Le choix de la modalité d'assistance
- Le poids du cycliste
- L'élévation de la route
- Gonflage des pneus
- Le vent
- L'effort de pédalage
- L'initiation et la fréquence des pauses
- La température extérieure

Avertissements et précautions

Il est recommandé de recharger les batteries régulièrement ou après chaque utilisation. Il n'y a pas d'effet mémoire sur ces batteries. Pour maximiser sa durée de vie, nous recommandons :

- Eviter les environnements chauds (température de charge idéale 20°C)
- Laissez la batterie refroidir pendant 30 minutes après avoir roulé

Précautions d'emploi:



- N'utilisez la batterie que pour ce vélo.
- Utilisez uniquement le chargeur spécifique fourni pour charger la batterie.
- Chargez la batterie uniquement dans un endroit bien aéré.
- N'exposez pas la batterie à des sources de chaleur et ne la chargez pas au soleil.
- Ne démontez pas et ne modifiez pas le boîtier et la batterie qui est incluse dans le boîtier.
- Ne connectez pas les pôles (+) et (-) de la batterie à un objet métallique.
- Ne renversez pas de liquide sur la batterie.
- N'utilisez pas une batterie endommagée.
- Ne poursuivez pas la charge de la batterie si la charge n'est pas complète à la fin du temps de charge théorique.
- N'utilisez pas la batterie si elle dégage une odeur étrange, devient anormalement chaude ou si elle est suspectée d'être anormale.
- Ne laissez pas la batterie à la portée des enfants.
- Rechargez la batterie avant de la stocker pendant une longue période et effectuer la même opération après ce stockage.

Vie de la batterie



Les performances de la batterie peuvent être affectées par l'usure après de nombreuses recharges. Cela dépendra de la façon dont le vélo à pédale assistée est utilisé.

Apportez les piles usagées à votre magasin ou aux déchetteries spécialisées. Ne jetez en aucun cas des piles déchargées dans la nature.

Entretien de la batterie

Pour garantir une durée de vie maximale de la batterie et la protéger contre les pannes, veuillez suivre les instructions d'utilisation et d'entretien suivantes :

Lorsque vous remarquez que la charge tombe à 10 %, la batterie doit être rechargée rapidement.



RECOMMANDATION : Si le vélo n'est pas utilisé fréquemment pendant une certaine période, il doit être rechargé tous les mois. Le boîtier de la batterie doit être stocké dans un endroit sec et sûr à une température comprise entre 5° et 35°C.



JE NOTIFIE :

- La durée de vie de la batterie peut être raccourcie par un stockage prolongé sans recharge régulière comme mentionné ci-dessus.

- N'utilisez pas de métal pour connecter directement deux pôles de batterie, car cela pourrait provoquer un court-circuit.
- Ne placez jamais la batterie près d'une cheminée ou de toute autre source de chaleur.
- Ne secouez pas la batterie, évitez les chocs et les chutes.
- Lorsque la batterie est retirée du vélo, gardez-la hors de portée des enfants pour éviter les accidents.
- Il est interdit d'ouvrir la batterie.

Utilisation et entretien du moteur électrique

Nos vélos à pédalage assisté sont programmés pour démarrer l'assistance électrique après un demi-tour de pédales.

N'utilisez pas le vélo dans des endroits inondés ou en cas d'orage. Ne plongez pas les composants électriques dans l'eau pour éviter qu'ils ne soient endommagés.

Eviter les chocs sur le moteur qui pourraient l'endommager.

Entretien du contrôleur

Il est très important de prendre soin du contrôleur en se référant aux instructions suivantes :

- Protégez le contrôleur des infiltrations d'eau et ne l'immergez jamais.

Remarques : Si vous pensez que de l'eau a fui dans le compartiment, éteignez immédiatement la batterie et continuez sans assistance. Il sera possible de le redémarrer dès que le contrôleur aura séché.

- Ne secouez pas le contrôleur, ne le soumettez pas à des chocs ou à des chutes.

NB : Ne pas ouvrir le boîtier du contrôleur. Toute tentative d'ouvrir le boîtier du contrôleur, de le modifier ou de l'ajuster annulera la garantie. Veuillez demander à votre revendeur ou professionnel d'effectuer les réparations.



Toute modification des paramètres du système de gestion électrique, notamment le changement de limitation de vitesse, est formellement interdite et annulera la garantie du vélo.

Fiche technique principale

Caractéristiques		E-4000 Vintage
Poids maximum : Cycliste + Charge + vélo		130kg
Vitesse maximale avec assistance		25km/h
Autonomie		Environ. 30 à 50km
Motorisation	Motorisation	250W
	Tension	36V
	Bruit maximum pendant l'utilisation	< 70dB
Tambours	Cellules	Lithium-ion
	Tension	36V
	Capacité	11.6 Ah
	Poids	2.8 kg
	Temps de charge	6-8 heures
	Nombre de cycles (≥70 % de capacité)	500 cycles
Chargeur	tension d'entrée	100-240V
	Tension de sortie	36V
Poids total du vélo		23,8 kg
Taille du vélo		26"
Taille des pneus/roues		26 X 1,75
Taille utilisateur		155 - 180

SAV

Pièces d'usure

Les différents articles d'usure sont des articles standards. Remplacez toujours les pièces usées et/ou à remplacer par des composants identiques disponibles sur le marché ou chez votre revendeur.

Dépannage de base

N'essayez pas d'accéder ou de réparer vous-même un composant électrique. Contacter le spécialiste le plus proche pour une vérification par une personne qualifiée.

Les informations suivantes sont à titre informatif uniquement et ne constituent pas des instructions pour aider le pilote lors des réparations. Toute procédure de réparation mentionnée doit être effectuée par un professionnel qualifié, conscient des problèmes de sécurité et expérimenté dans la maintenance électrique.

description du problème	Causes possibles	Résolution
Après avoir allumé la batterie, le moteur n'assiste pas le pédalage.	<ol style="list-style-type: none"> 1) le câble moteur (joint de raccordement étanche) est mal branché 2) le levier de frein n'est pas revenu correctement en position normale, ce qui a provoqué l'arrêt de l'interrupteur. 3) le fusible de la batterie a sauté 4) le capteur de vitesse est trop éloigné du disque magnétique sur l'axe BB 5) la connexion entre le capteur et le contrôleur n'a pas eu lieu ou il y a un faux contact. 	<p>Vérifiez d'abord que la batterie est chargée. Sinon, rechargez-le.</p> <ol style="list-style-type: none"> 1) vérifier que la connexion ne présente pas d'accrocs 2) Remettez soigneusement le levier de frein dans sa position normale sans freiner 3) ouvrir la partie supérieure du bloc batterie et vérifier l'état du fusible. S'il est fondu, contactez votre revendeur ou un professionnel agréé pour le remplacer. 4) régler la distance entre le capteur et la bande magnétique pour qu'elle ne dépasse pas 3 mm. 5) Assurez-vous que le contrôleur et le capteur sont correctement connectés.
La durée de vie de la batterie diminue (NB : les performances de la batterie sont directement liées au poids du cycliste, aux bagages, à la force du vent, au type de route et au freinage constant).	<ol style="list-style-type: none"> 1) le temps de charge n'est pas suffisant 2) la température ambiante est trop basse et affecte le fonctionnement de la batterie 3) les collines ou les vents contraires sont fréquents et les routes sont en mauvais état 4) la pression des pneus n'est pas suffisante (regonflez-les) 5) Arrêts et redémarrages fréquents 6) la batterie a été stockée sans être rechargée pendant une longue période. 	<ol style="list-style-type: none"> 1) veuillez recharger la batterie en suivant les instructions (chapitre 7.3) 2) en hiver ou avec des températures inférieures à 0°C, la batterie doit être stockée à l'intérieur 3) Il s'agit d'une cause normale et le problème se résoudra à mesure que les conditions s'amélioreront 4) gonfler les pneus à une pression de 3,1 bar 5) le problème sera résolu en améliorant les conditions d'utilisation 6) effectuer une recharge régulière conformément au livret d'instructions. Si vous ne parvenez pas à résoudre le problème, contactez votre revendeur ou un professionnel qualifié.

Après avoir branché le chargeur, les LED de charge ne s'allument pas.	<ol style="list-style-type: none"> 1) problème avec la prise électrique 2) faux contact entre la prise d'entrée du chargeur de batterie et la prise électrique. 3) la température est trop basse. 	<ol style="list-style-type: none"> 1) Vérifier et réparer la prise électrique 2) vérifier et insérer complètement la douille 3) effectuer une charge interne <p>Si les solutions ci-dessus n'ont aucun effet, veuillez contacter votre revendeur ou un professionnel qualifié.</p>
Après plus de 4/5 heures de charge, le voyant LED de charge est toujours rouge. (NB : il est très important de recharger la batterie en suivant les instructions pour ne pas endommager le matériel).	<ol style="list-style-type: none"> 1) la température ambiante est égale ou supérieure à 40 °C 2) la température ambiante est égale ou inférieure à 0 °C 3) le vélo n'a pas été rechargé après utilisation, le déchargeant excessivement 4) la tension de sortie est trop faible pour pouvoir recharger la batterie. 	<ol style="list-style-type: none"> 1) recharger la batterie à une température inférieure à 40 °C et conformément aux instructions 2) recharger la batterie à l'intérieur et conformément aux instructions 3) bien entretenir la batterie pour éviter qu'elle soit chargée trop longtemps 4) ne pas recharger à une tension inférieure à 100V. <p>Si les solutions ci-dessus n'ont aucun effet, veuillez contacter votre revendeur ou un professionnel qualifié</p>

Dépannage du chargeur:

- Le voyant rouge ne fonctionne pas lors de la charge: vérifiez que les connecteurs sont correctement branchés. Vérifiez si la tension normale a soudainement été dépassée; dans ce cas, veuillez vérifier le chargeur pour réparation. Si ce qui précède est correct, la batterie est définitivement défectueuse.
- Le voyant rouge ne passe pas au vert: éteignez l'alimentation, puis après 5 secondes, connectez l'alimentation secteur et continuez à charger. Si la batterie ne charge plus, elle est sûrement défectueuse.
- Le voyant rose passe immédiatement au vert: vérifiez que la batterie est complètement chargée. Sinon, la batterie ou le chargeur est défectueux.

Notes

Verklaring van overeenstemming CE

De fabrikant: DENVER S.r.l. - VIA PRIMO MAGGIO, N. 32 - 12024 DRONERO (CN) - ITALIA

Naar behoren gemachtigd om het technisch dossier samen te stellen en deze verklaring op te stellen, verklaart dat het hieronder vermelde product:

- ✓ Identificatie: E-4000 Vintage 26"
- ✓ Type: elektrisch ondersteunde fiets
- ✓ Motor: 36V - 250W max.
- ✓ Batterij: 36V – 11,6 Ah lithium-ioncellen

Het voldoet als volgt aan alle door de Europese Unie geharmoniseerde voorschriften:

- ✓ Machinerichtlijn 2006/42/EG
- ✓ Norm EN15194:2017
- ✓ Richtlijn 2014/35/EU betreffende de harmonisatie van de wetgevingen van de lidstaten met betrekking tot het op de markt aanbieden van elektrisch materiaal bestemd voor gebruik binnen bepaalde spanningsgrenzen.
- ✓ Richtlijn 2014/30/EU betreffende de harmonisatie van de wetten van de lidstaten met betrekking tot elektromagnetische compatibiliteit.
- ✓ Richtlijn 2011/65/EU betreffende de beperking van het gebruik van bepaalde gevaarlijke stoffen in elektrische en elektronische apparatuur.
- ✓ Richtlijn 2006/66/EG betreffende batterijen en accu's en betreffende afgedankte batterijen en accu's.
- ✓ IEC 62133-2
- ✓ Verordening (EG) nr. 1907/2006

2024

DENVER S.r.l.
Via Primo Maggio, 32
12024 DRONERO (CN) - ITALIA
Tel. 0171 900000
[Handwritten Signature]
www.denversrl.it

Declaration of Conformity CE

The manufacturer: DENVER S.r.l. - VIA PRIMO MAGGIO, N. 32 - 12024 DRONERO (CN) - ITALY

Duly authorized to compile the technical file and to draw up this declaration, he declares that the product indicated below:

- ✓ Identification: : E-4000 Vintage 26"
- ✓ Type: Electric assisted bike
- ✓ Motor: 36V - 250W max.
- ✓ Battery: 36V – 11,6 Ah lithium-ion cells

It complies with all the regulations harmonized by the European Union as follows:

- ✓ Machinery Directive 2006/42/EC
- ✓ Standard EN15194:2017
- ✓ Directive 2014/35 / EU on the harmonization of the laws of the Member States regarding the making available on the market of electrical equipment intended for use within certain voltage limits.
- ✓ Directive 2014/30 / EU on the harmonization of the laws of the member states relating to electromagnetic compatibility.
- ✓ Directive 2011/65 / EU on the restriction of the use of certain hazardous substances in electrical and electronic equipment.
- ✓ Directive 2006/66 / EC on batteries and accumulators and on waste batteries and accumulators.
- ✓ IEC 62133-2
- ✓ Regulation (EC) No 1907/2006

2024

DENVER S.r.l.
Via Primo Maggio, 32
12024 DRONERO (CN) - ITALIA
Tel. 0171 900000
[Handwritten Signature]
www.denversrl.it

Déclaration de conformité CE

Le fabricant: **DENVER S.r.l. - VIA PRIMO MAGGIO, N. 32 - 12024 DRONERO (CN) - ITALIE**

Dûment autorisé à constituer le dossier technique et à établir cette déclaration, déclare que le produit indiqué ci-dessous :

- ✓ Identification: : **E-4000 Vintage 26"**
- ✓ Type: **Vélo à assistance électrique**
- ✓ Moteur: **36V - 250W max.**
- ✓ Batterie: **cellules lithium-ion 36V – 11,6 Ah**

Il est conforme à toutes les réglementations harmonisées par l'Union européenne comme suit:

- ✓ **Directive Machines 2006/42/CE**
- ✓ **Norme EN15194:2017**
- ✓ **Directive 2014/35/UE relative au rapprochement des législations des États membres concernant la mise à disposition sur le marché de matériel électrique destiné à être utilisé dans certaines limites de tension.**
- ✓ **Directive 2014/30/UE relative à l'harmonisation des législations des états membres relatives à la compatibilité électromagnétique.**
- ✓ **Directive 2011/65/UE relative à la limitation de l'utilisation de certaines substances dangereuses dans les équipements électriques et électroniques.**
- ✓ **Directive 2006/66/CE relative aux piles et accumulateurs et aux déchets de piles et accumulateurs.**
- ✓ **IEC 62133-2**
- ✓ **Règlement (CE) n° 1907/2006**

2024

DENVER S.r.l.
Via Primo Maggio, 32
12024 DRONERO (CN)
Tel. 0171 907000
www.denverbikes.com

Dichiarazione di Conformità CE

Il fabbricante: **DENVER S.r.l. - VIA PRIMO MAGGIO, N. 32 - 12024 DRONERO (CN) – ITALIA**

Debitamente autorizzato alla compilazione del fascicolo tecnico e a redigere la presente dichiarazione, dichiara che il prodotto sotto indicato:

- ✓ Identificativo: : **E-4000 Vintage 26"**
- ✓ Tipologia: **Bici ad assistenza elettrica**
- ✓ Motore: **36V - 250W max.**
- ✓ Batteria: **celle ioni di litio 36V – 11,6 Ah**

Risulta conforme all'insieme delle normative armonizzate dall'Unione Europea come segue:

- ✓ **Direttiva Macchine 2006/42/CE**
- ✓ **Standard EN15194:2017**
- ✓ **Direttiva 2014/35/UE relativa all'armonizzazione delle legislazioni degli Stati membri in materia di messa a disposizione sul mercato del materiale elettrico destinato all'uso entro determinati limiti di tensione.**
- ✓ **Direttiva 2014/30/UE sull'armonizzazione delle legislazioni degli stati membri in materia di compatibilità elettromagnetica.**
- ✓ **Direttiva 2011/65/UE sulla restrizione dell'uso di determinate sostanze pericolose nelle apparecchiature elettriche ed elettroniche.**
- ✓ **Direttiva 2006/66/CE sulle pile e accumulatori e sui rifiuti di pile e accumulatori.**
- ✓ **IEC 62133-2**
- ✓ **Regolamento (CE) n. 1907/2006**

2024

DENVER S.r.l.
Via Primo Maggio, 32
12024 DRONERO (CN)
Tel. 0171 907000
www.denverbikes.com



LIISTR484