

elektrische fiets
gebruikershandleiding

VILLETTE LE BONHEUR AM 2.3 EVERYWAY E-200

“ Vertaling van de originele instructies ”

Gefeliciteerd met uw aankoop van deze fiets met elektrische ondersteuning (EPAC) !

Het doel van deze handleiding is u de vereiste informatie voor een goed gebruik, afstelling en onderhoud van uw fiets te geven.

Gelieve de tijd te nemen om deze instructies aandachtig te lezen voordat u in het zadel klimt en bewaar ze gedurende de levensduur van de fiets. Ze bevat belangrijke veiligheids- en onderhoudsinstructies.

De gebruiker is verantwoordelijk voor het lezen van deze handleiding voordat hij het product gebruikt. Het niet-naleven van deze instructies stelt u bloot aan de risico's van een verkeerd gebruik van uw fiets, aan een voortijdige slijtage van bepaalde onderdelen die een val en/of ongeval kunnen veroorzaken.

In het geval dat een origineel onderdeel defect zou blijken tijdens zijn garantieperiode, dan verbinden wij er ons toe dit te vervangen. De garantieduur voor de elektrische fietsen is de volgende:

- Frames en vorken: 5 jaar
- Elektrische onderdelen: 2 jaar mits onderhoud
- Elk ander onderdeel: 2 jaar

Deze garantie omvat niet de werkuren en de transportkosten. De onderneming kan niet verantwoordelijk worden gesteld voor schade voortkomend uit het niet gebruikelijke gebruik of te wijten aan een samenloop van omstandigheden. Deze garantie is enkel geldig voor de originele koper van dit product, voorzien van een aankoopbewijs, dat zijn klacht ondersteunt. Deze garantie is enkel van toepassing in het geval van defecte onderdelen en dekt niet de normale slijtage, noch schade veroorzaakt door een ongeval, een onaangepast gebruik, een te grote belasting, een niet-conforme assemblage of onderhoud en elk ander voorwerp dat niet voorzien is voor het gebruik met de fiets.

Geen enkele fiets gaat eeuwig mee en een klacht kan niet aanvaard worden wanneer ze uitgaat van schade veroorzaakt door een onaangepast gebruik, in een wedstrijd, voor afdalingen, voor sprongen, of gelijkaardige activiteiten. De klachten moeten worden ingediend door tussenkomst van uw verdeler. Uw rechten worden niet aangetast.

De onderneming behoudt zich het recht voor elke specificatie zonder voorafgaandelijke verwittiging te wijzigen of aan te passen. Alle informatie en de specificaties van deze brochure zijn correct op het ogenblik van het printen ervan.

Uw fiets werd zorgvuldig ontworpen en gefabriceerd conform de eisen van de Europese norm EN 15194.

Gebruiksvoorwaarden van deze fiets met elektrische ondersteuning

Deze fiets met elektrische ondersteuning werd ontworpen voor een gebruik in de stad of de randstad. Hij laat toe zich te verplaatsen in de stad, op straat of op een geplaveide oppervlakte waar de wielen altijd in contact met de grond blijven. Hij is uitgerust met een elektrische ondersteuning tijdens het trappen, hetgeen uw dagelijkse verplaatsingen zal vergemakkelijken, om verder en langer te gaan. Uw fiets met elektrische ondersteuning is een fiets voor volwassenen, voor personen ouder dan 14 jaar. Wanneer de fiets door een kind wordt gebruikt, zijn de ouders verantwoordelijk en ze moeten nagaan of de gebruiker in staat is de fiets in alle veiligheid te gebruiken.

Uw fiets is niet bestemd om te worden gebruikt op niet geasfalteerde terreinen of terreinen in slechte staat. Hij werd niet ontworpen voor een "alle terrein" gebruik, noch voor wedstrijden. Het feit dit gebruik niet te respecteren kan een val of een ongeval veroorzaken en kan voortijdig en mogelijk onomkeerbaar de staat van de fiets met elektrische ondersteuning aantasten.

Uw fiets met elektrische ondersteuning is geen bromfiets. Het doel van de ondersteuning is een aanvulling op het trappen te leveren. Op het ogenblik dat u begint te trappen start de motor en helpt ze u bij uw inspanning. De ondersteuning varieert in functie van de snelheid van de fiets, hoog bij het starten, minder wanneer de fiets goed rijdt en verdwijnt wanneer de fiets een snelheid van 25 km/h bereikt heeft. De ondersteuning verdwijnt wanneer de twee remgrepen worden bediend of wanneer de snelheid hoger dan 25 km/h ligt. Deze herbegint automatisch beneden de 23 km/h met het trappen.

Hij moet correct worden onderhouden volgens de instructies van deze handleiding.



WAARSCHUWING: Net als elk mechanisch onderdeel ondergaat een fiets grote belastingen en verslijt hij. De verschillende materialen en onderdelen kunnen verschillend op slijtage of moeheid reageren. Wanneer de voorziene levensduur van een onderdeel wordt overschreden, kan dit plotseling breken en zo kwetsuren aan de fietser veroorzaken. Scheuren, krassen en verkleuring van de zones die blootstaan aan grote belasting geven aan dat de levensduur van het onderdeel werd overschreden en dat het moet worden vervangen.

Aanbeveling: Een veilig gebruik

Vooraleer uw fiets met elektrische ondersteuning te gebruiken zorgt u ervoor dat hij in goede staat van werking is. Kijk in het bijzonder de volgende punten na:

- De positie moet comfortabel zijn
- De moeren, schroeven, spanhendels, het vastzitten van de onderdelen
- De remmen werken goed
- De loop van het stuur is goed zonder te veel speling, de bocht zit correct bevestigd aan de stuurpen
- De banden worden niet belemmerd en de lagers zijn correct afgesteld
- De wielen zijn correct aangespannen en bevestigd aan het frame/de vork
- De banden zijn in goede staat en hun druk is de juiste
- De staat van de velgen
- De pedalen zijn stevig vastgemaakt aan de trapinrichting
- De werking van de transmissie
- De reflectoren staan in de goede positie.

AANBEVELING: Uw fiets moet om de 6 maanden worden nagekeken door een professional om zeker te zijn van de goede staat van werking en van de gebruiksveiligheid. De gebruiker is verantwoordelijk voor de goede staat van werking van alle onderdelen.



Kies een veilige plek, ver van het verkeer, om u vertrouwd te maken met uw nieuwe fiets. De ondersteuning kan krachtig beginnen werken, ga na of uw stuur wel degelijk recht staat en dat de weg vrij is. Wij raden u sterk aan om u minimaal met een helm uit te rusten voordat u met de fiets gaat rijden.

Zorg dat je in goede gezondheid bent voordat je op je fiets stapt.

In ongewone weersomstandigheden (regen, koude, nacht, enz.) moet u bijzonder waakzaam zijn en uw snelheid en reacties navenant aanpassen.

Tijdens het vervoer van uw fiets aan de buitenkant van uw voertuig (fietsendrager, bagagedrager) wordt ten zeerste aangeraden de batterij uit te nemen en ze op een plaats met een matige temperatuur op te slaan.

De gebruiker moet zich schikken naar de eisen van de nationale reglementering wanneer de fiets wordt gebruikt op de openbare weg (naleven van de verkeersregels, bijvoorbeeld verlichting en signalisatie). De onderneming MGTS wijst elke verantwoordelijkheid af wanneer de bestuurder van de fiets de van kracht zijnde reglementen niet naleeft.



WAARSCHUWING: U erkent verantwoordelijk te zijn voor elk verlies, elke kwetsuur of elke schade veroorzaakt door het niet-naleven van de hierboven vermelde instructies en dat dit de garantie automatisch zal annuleren.

Structuur van de fiets met elektrische ondersteuning



- | | |
|-----------------------|-----------------------------|
| 1. Band en binnenband | 14. Controller |
| 2. Velg | 15. Batterij |
| 3. Spaken | 16. Bagagedrager |
| 4. Vork | 17. Rotatiesensor |
| 5. Voorrem | 18. Spatbord achter |
| 6. Spatbord vooraan | 19. Standaard |
| 7. Stuur en stuurpen | 20. Crank en trapinrichting |
| 8. Frame | 21. Pedalen |
| 9. Lcd-scherm | |
| 10. Remgrepen | 22. Kettingscherm |
| 11. Achterrem | 23. Ketting |
| 12. Blokkering zadel | 24. Motor voornaaf |
| 13. Zadel en zadelpen | |

B. Eerste ingebruikneming en afstellingen

I. Aanbrengen van de veiligheidselementen

1. Verlichting

De verlichting wordt u meegeleverd, het gaat om twee reflectoren (een witte bevestigd in de koplamp en een rode bevestigd op het spatbord achteraan), een koplamp, een achterlicht, twee andere oranje reflectoren aangebracht tussen de wielspaken. De aanwezigheid van reflecterende wielen zorgt ervoor dat u beter zichtbaar bent op de zijkant.

Het verlichtingssysteem is een veiligheidsuitrusting van uw fiets, het moet verplicht op uw fiets aanwezig zijn. Ga na of uw verlichtingssysteem werkt en of de batterijen geladen zijn voordat u zich op straat begeeft.

Koplamp gevoed door de fietsbatterij

De koplamp wordt gevoed door de fietsbatterij en werkt onmiddellijk. Ga na dat de batterij geladen is en correct werd aangebracht. Schakel de koplamp in/uit door op de "ON/OFF"-knop op het lcd-scherm te drukken.

Achterlicht gevoed door de fietsbatterij

Het achterlicht wordt gevoed door de fietsbatterij en werkt onmiddellijk. Ga na dat de batterij geladen is en correct werd aangebracht. Schakel het achterlicht aan/uit door op de "ON/OFF"-knop op het lcdscherm te drukken.

2. Bel

Er werd een bel op het stuur geïnstalleerd. Ze is te horen tot 50 m ver.

De bel is een veiligheidsuitrusting van uw fiets, ze moet verplicht aanwezig zijn op uw stuur.

3. Het dragen van de helm

Voor een veilig gebruik wordt het dragen van een fietshelm ten stelligste aangeraden. Het staat garant voor minder hersentrauma's in geval van een val.



OPGEPAST: Het dragen van een helm is verplicht voor kinderen jonger dan 14 jaar die zelf rijden of als passagier meerijden.

Voor meer informatie wendt u zich tot uw verdeler.

II. Afstelling van het zadel en het stuur

Het is belangrijk dat uw fiets wordt afgesteld op uw lichaamsbouw.

1. Zadel

Open het snelblokkeersysteem (zie paragraaf C.III "Banden" voor de gebruiksmethodologie van het snelblokkeersysteem).

Tijdens de afstelling van het zadel op de laagste positie zorgt u ervoor dat dit geen enkel onderdeel van de fiets, zoals bijvoorbeeld de bagagedrager, raakt. Zo mag u ook niet het minimale invoegmerkteken van de zadelbuis overschrijden. Dit invoegmerkteken mag nooit zichtbaar zijn tijdens het rijden met de fiets.



Om de correcte hoogte van het zadel na te gaan gaat u op het zadel zitten met gestrekte benen, de hiel rust op het pedaal (fig. B). Tijdens het trappen zal de knie lichtjes worden geplooid, met de voet in de lage stand (fig. A).

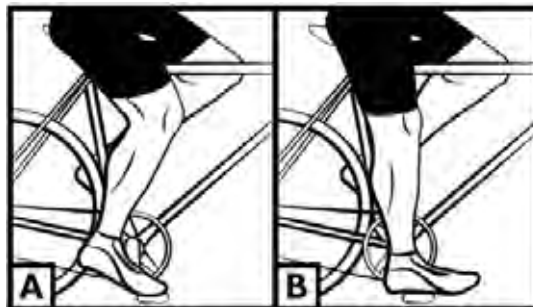

OPGEPAST: De zadelveren moeten goed beschermd zijn wanneer er een kinderstoel wordt geïnstalleerd om te vermijden dat de vingers van het kind verpletterd worden.

2. Stuur

Zowel de hoogte als de helling van uw fietsstuur kan worden afgesteld.

- Schroefstuurpen

Uw fiets is uitgerust met een zogenaamde “plunjerstuurpen”. De hoogteafstelling gebeurt door de invoeging van de stuurpen in de draaibuis van het frame aan te passen. Om de hoogte van het stuur aan te passen draait u de klem Schroef los met een inbussleutel van 6 mm en zet u de stuurpen hoger of lager op de gewenste hoogte.

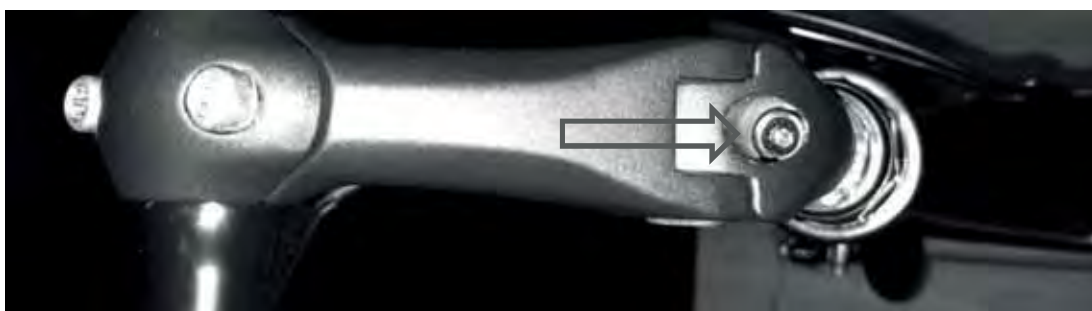

Let erop dat het minimale invoegmerkteken niet wordt overschreden. Dit invoegmerkteken mag nooit zichtbaar zijn wanneer u met de fiets rijdt. Span de plunjerschroef opnieuw aan, waarbij u let op de correcte positie van de stuurpen.

Om de stuurhelling af te stellen draait u de scharnierschroeven van de stuurpen los zoals aangegeven op onderstaande foto met een inbussleutel van 5 mm, kies de positie en draai ze opnieuw vast.



De positie van de bocht op de stuurpen moet dikwijls worden afgeregeld, door de schroeven van de stuurpenkap los te draaien en de bocht naar uw behoefte te draaien en deze schroeven opnieuw vast te zetten. Let erop dat de bocht correct gecentreerd is.



III. Banden

Kijk geregeld de bandenspanning na. Rijden met onvoldoende opgeblazen of te erg opgeblazen banden kan het rendement doen zakken, een voortijdige slijtage veroorzaken, beschadigingen ter hoogte van de velg veroorzaken, de autonomie verlagen of het risico op ongevallen vergroten.

Wanneer een aanzienlijke schade of een inkeping zichtbaar is op de banden, vervangt u ze voordat u met de fiets rijdt. De fabrikant heeft een drukbereik aangebracht op de zijkant van de banden en u vindt het in onderstaande tabel. De druk moet aangepast zijn aan het gewicht van de gebruiker.

Model	Grootte fiets	Afmeting binnenbanden	Afmeting banden	Druk	
				PSI	Bar
EVERYWAY E200	24"	24 x 1,75	24 x 1,75	30 - 65	2 - 4,5

LE BONHEUR AM	28"	28 x 1,75	28 x 1,75	40 - 65	2,8 - 4,5
---------------	-----	-----------	-----------	---------	-----------

Afstellen van de spanning van het snel vergrendelmechanisme (wiel en zadelklem)

De snelle vergrendeling werd ontworpen om manueel bediend te worden. Gebruik nooit gereedschap om het mechanisme te blokkeren of te deblokkeren, want zo kunt u het beschadigen

Om de spankracht van de wielas af te stellen moet u de regelmoer en niet de snelspanhendel gebruiken. Wanneer de hendel kan worden bediend door een minimale druk met de hand uit te oefenen, betekent dit dat hij niet genoeg aangespannen is. U moet dus de regelmoer opnieuw vastzetten. Het snel vergrendelsysteem moet de vorkklem markeren wanneer het gesloten is in de geblokkeerde stand. Bij elke afstelling kijkt u de goede centrering van het voorwiel tegenover de vork na. Om de snelle vergrendeling af te stellen, te sluiten en te openen past u volgende methode toe:

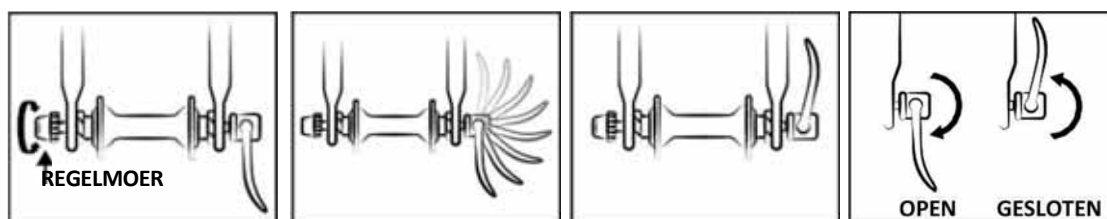

IV. Afstelling van de remmen

Voor elk gebruik gaat u na dat de remmen vooraan en achteraan in perfecte staat van werking zijn. De rechterhendel activeert uw achterrem. De linkerhendel activeert de voorrem. Het wordt aanbevolen gemiddeld uw remkracht 60/40 te verdelen over de voor- en de achterrem.

De remgreep mag niet in contact komen met het stuur en de kokers mogen geen scherpe hoek vormen, zodat de kabels met een minimale wrijving schuiven. Beschadigde, rafelige, verroeste kabels moeten onmiddellijk worden vervangen.



WAARSCHUWINGEN:

- Bij regen of vochtig weer zijn de remafstanden langer. Het wordt aanbevolen om in een dergelijke situatie te anticiperen op het remmen.
- In bochten en bij het afremmen kan het stuur een negatieve invloed hebben op de responstijd van de fietser.

1. Afstelling van de V-brake-remmen

De remblokjes oefenen een rechtstreekse druk uit op wielvelgen. De drukintensiteit wordt bediend door een hendel verbonden met een kabel aan de rem. Bedien de remgreep niet wanneer het wiel niet in het frame zit. Positioneer de armen van het remblok verticaal en parallel met behulp van de goede kabelspanning. Nadat u de kabelpositie bepaald hebt, zet u de kabel vast met de gepaste schroef.

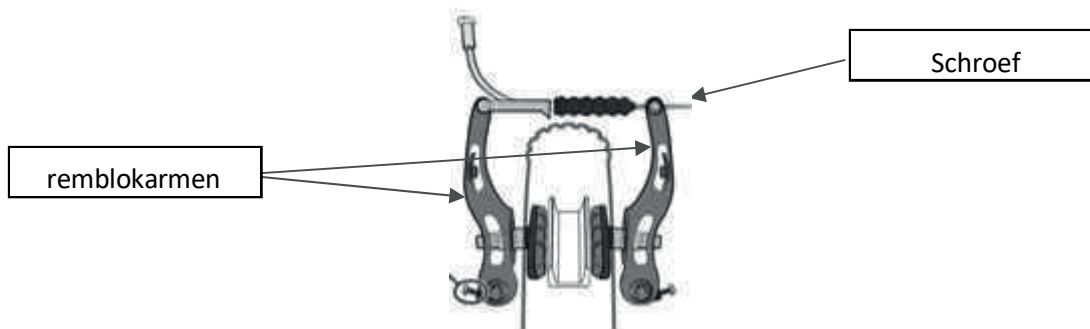

- Lijn het remblokje uit op de velgflank.



- Regel de afstand tussen de remblokjes en de velg, van 1 tot 3 mm, zodat het remmen efficiënter wordt.
- Verwijder de achterkant van het remblokje een beetje van de velg.

PROFILEERRICHTING

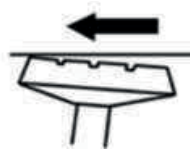

- Regel de symmetrie van de blokjes door de terugstelveren van de linker- en de rechterblokjes uit te balanceren.

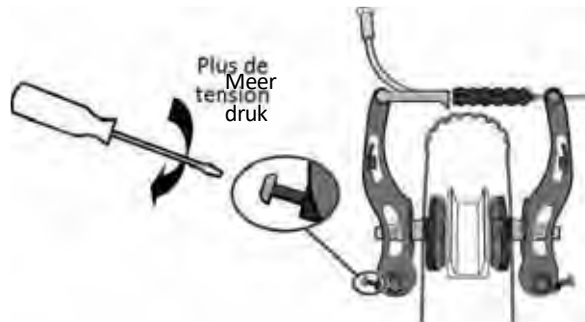

- Met een systeem van moer en tegenmoer ter hoogte van de remgreep kunt u de kabelspanning regelen en dus ook de remkracht die in de tijd zal variëren in functie van de slijtage van de remblokjes.

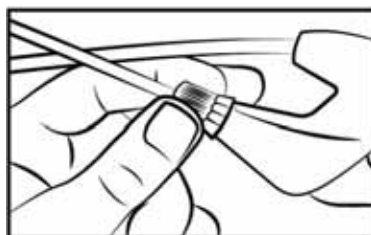

2. Vervanging van de remschoenen en de remblokken

- V-brake-rem

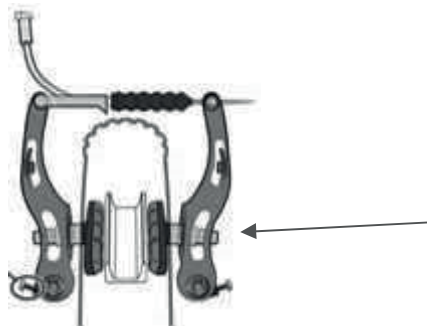

Draai de remblokjes los met behulp van een inbussleutel van 5 mm.

Breng de remblokjes in de juiste richting op de remklauw aan.

Zet de remblokjes opnieuw vast, waarbij u het aanspannen respecteert, zie vorig hoofdstuk IV.1.

3. Slijtage van de velgen

Net als elk ander onderdeel moet de velg geregeld worden gecontroleerd. De velg kan aftakelen en breken, en zo controleverlies over het stuur en een val veroorzaken.



OPGEPAST: Het is erg belangrijk dat de slijtagestaat van de velgen wordt nagekeken. Wanneer het merkteken onzichtbaar wordt bij een V-brake, dan betekent dit dat de velg zijn maximale slijtage voor een veilig gebruik heeft bereikt. Een beschadigde velg kan erg gevaarlijk zijn en moet worden vervangen. Stel het remblok af en laat hierbij een ruimte van 1 tot 1,5 mm met de velg.

V. Afstelling van het versnellingsysteem

Uw fiets is voorzien van verschillende manueel bediende versnellingen, dankzij een Shimano RevoShift-systeem met derailleur achteraan. Gebruik de rechterhendel voor de gewenste versnelling. Hoe hoger de indicator staat, hoe moeilijker trappen het is en omgekeerd.

Opgepast, fiets nooit achteruit tijdens het schakelen van versnelling en forceer de bedieningshendel nooit in een positie.

Voor een optimaal gebruik van het versnellingsysteem raden wij aan te schakelen wanneer u niet intensief aan het fietsen bent.



1. Afstelling van de geleidepennen

Met schroef L kan de bovenste geleidepen (kant grote versnelling) worden geregeld. Door de schroef L los te schroeven positioneert de ketting zich meer naar de buitenkant van het grote tandwiel.

Met schroef H kan de binnenste geleidepen (kant kleine versnelling) worden geregeld.

Door de schroef H los te schroeven positioneert de ketting zich meer naar de buitenkant van het kleine tandwiel.

Deze handelingen gebeuren per kwartslag. Bij elke regeling moet u een perfecte uitlijning bekomen tussen het kettingwiel, de ketting en het loopwielletje van de derailleur achteraan.

Schema derailleur achteraan:

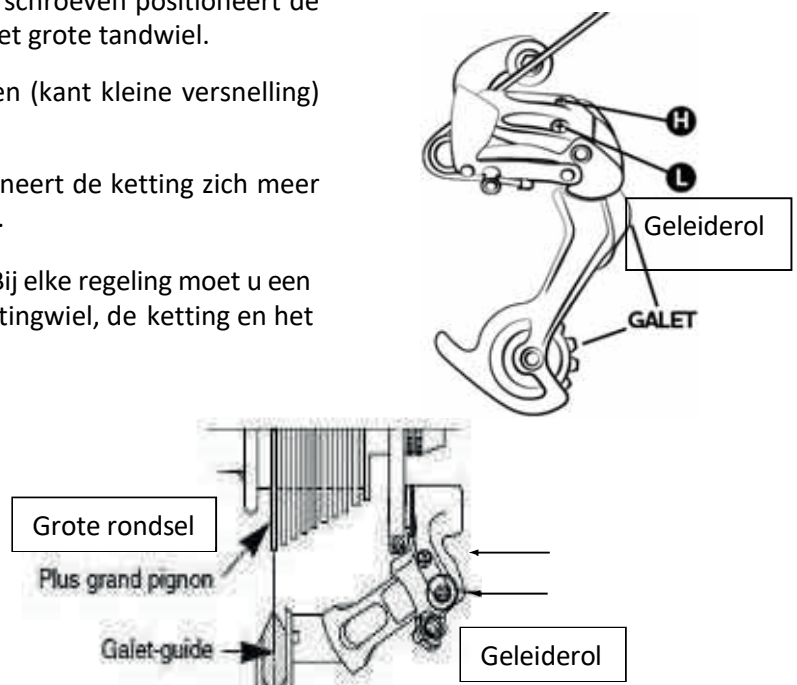

2. Afstelling van de kettingspanning

Om een verandering van de krans correct te doen, gebruikt u het wielletje op de derailleur achteraan. Met dit wielletje kunt u de kabelspanning van de derailleur regelen en de derailleur correct positioneren afhankelijk van de gekozen snelheid.

VI. Afstelling van de ketting

Uw fiets is uitgerust met een externe derailleur achteraan, de ketting wordt automatisch aangespannen.

Om de ketting te vervangen

Meestal worden nieuwe kettingen verkocht met te veel schakels. De eerste stap is ze op de goede lengte te maken. De meest veilige manier is het aantal schakels van de oude ketting te tellen zodat de nieuwe ketting op basis hiervan kan worden gemaakt. Om de oude ketting te demonteren volstaat het ze weg te nemen (een kettingnok wegnemen).

Daarna moet u de nieuwe ketting aanbrengen. U moet ze hiervoor aanbrengen rond de trapasplaat en de krans achteraan, opdat ze correct ingrijpt op de andere transmissie-onderdelen. Om de ketting te sluiten raden we aan een snelkoppeling te gebruiken. Deze werkt als vrouwelijke schakel die wordt aangebracht tussen twee mannelijke schakels. Dankzij de snelkoppeling kan de ketting ook gemakkelijker worden weggenomen om ze schoon te maken.

Om te controleren of de kettinglengte de juiste is, moet ze op het kleine tandwiel worden gelegd. In deze configuratie moet de virtuele lijn tussen de naaf van het achterwiel en de as van de onderwals van de derailleur verticaal zijn.

VII. Vervanging van de pedalen

Om uw pedalen te vervangen, identificeert u ze door te kijken naar de letter op het pedaal. Het rechterpedaal wordt aangeduid met "R" (Right) en het linkerpedaal met "L" (Left). Draai het pedaal R in de richting van de wijzers van een uurwerk om het op de zwenkel te bevestigen. Draai het pedaal L in de tegenovergestelde richting van de wijzers van een uurwerk.

VIII. Wiel en motor

Na de eerste gebruiksmaand wordt aangeraden uw spaken opnieuw aan te spannen om de impact van de tractie van de motor op uw achterwiel te beperken. Tijdens het opstarten van de motor kunt u een licht geluid te horen krijgen. Dit lawaai is normaal want de motor start op en ondersteunt het trappen. Dit lawaai kan erger worden wanneer hij volop wordt gebruikt.

IX. Bagagedrager

Uw fiets wordt verkocht met een bagagedrager:

Model	Grootte fiets	Bagagedrager
EVERYWAY E200	24"	XJ-24-LC101-1
LE BONHEUR AM	28"	XJ-700C-LC100

Hij werd al bevestigd boven uw achterwiel. De bevestigingselementen moeten worden aangespannen en geregeld worden nagekeken op een koppel van 4 - 6 Nm. Uw bagagedrager werd ontworpen voor een maximale belasting van 25 kg, er kan ook een kinderstoel op worden bevestigd. Let op dat de stoel en het kind samen minder dan 25 kg wegen en dat een bewegend kind in de stoel veel kracht uitoefent op de bagagedrager.

OPGEPAST: Uw bagagedrager werd niet ontworpen om een aanhangwagen te trekken. Uit veiligheidsoverwegingen mag de bagage enkel op de bagagedrager worden vervoerd. Een beladen bagagedrager beïnvloedt het gedrag van uw fiets.

Verdeel de bagage evenwichtig over de twee kanten om de stabiliteit van uw fiets te bevorderen. De bagage moet stevig aan de bagagedrager worden bevestigd. Voor elk gebruik moet worden nagekeken dat er niets loshangt en in het achterwiel van de fiets kan terechtkomen. De bagagedrager niet zomaar op goed geluk afstellen, vraag raad aan uw verdeler voor een eventuele aanpassing. Pas uw bagagedrager niet aan, elke wijziging aan de bagagedrager door de gebruiker maakt deze instructies ongeldig. De bagage mag de reflectoren en de verlichting van uw fiets niet onzichtbaar maken.

X. Standaard

Voor elk gebruik moet u nagaan dat uw standaard is ingeklapt.

C. Onderhoud

Voor uw veiligheid, maar ook om zijn levensduur te verlengen moet uw fiets geregeld worden onderhouden. Het is belangrijk dat de mechanische onderdelen periodiek worden gecontroleerd om in voorkomend geval de versleten onderdelen of onderdelen met slijtagesporen te vervangen.

Tijdens een vervanging van onderdelen is het belangrijk dat originele stukken worden gebruikt om de prestaties en de betrouwbaarheid van de fiets te bewaren. Let erop de juiste vervangstukken te gebruiken voor de banden, de binnenbanden, de transmissie-onderdelen en de verschillende elementen van het remsysteem.

Het is de verantwoordelijkheid van de gebruiker om verschillende delen van de originele onderdelen te gebruiken.



WAARSCHUWINGEN: Verwijder altijd de batterij voor een onderhoudsbeurt.

I. Schoonmaak

Om de corrosie van de fiets te vermijden is het nodig uw fiets geregeld met zacht water af te spoelen, vooral wanneer hij werd blootgesteld aan zeelucht.

De schoonmaak moet gebeuren met een spons, een bakje lauw zeepsop en een waterstraal (niet onder druk).



AANBEVELING: Let er speciaal op dat u geen hogedrukreiniger gebruikt.

II. Smering

De verschillende bewegende onderdelen smeren is essentieel om corrosie te vermijden. Olie geregeld de ketting, borstel de kransen en de bladen, breng periodiek een paar oliedruppels aan op de kabelkokers van de remmen en de derailleur.

Het is aan te raden eerst de te smeren elementen schoon te maken en te laten drogen.

Het is aan te raden een speciale olie te gebruiken om de ketting en de derailleur te smeren. Voor de andere onderdelen moet u een vet gebruiken.

III. Geregelde controles

Het aandraaien van de bouten: greep, commandeur, pedalen, stuurpen. De toe te passen aanspankoppels zijn de volgende:

ONDERDELEN	VOORGESCHREVEN KOPPEL (Nm)	BIJZONDERE VOORSCHRIFTEN
Pedalen op cranks	30 - 40	De schroefdraden smeren
Crank op kast	30 - 40	De schroefdraden smeren
Aanspannen van stuurpen /bocht	9 - 10	
Helling stuurpen	12 - 14	
Aanspanning stuurinrichting	14 - 15	Plunjer (stuurpen)
Remgreep	6 - 8	
Remschoenen	6 - 8	
Zadel op slede	18 - 20	
Zadelpenklem		Snelspanner
Wiel	30	

De andere aanspankoppels hangen af van de afmetingen van de moeren: M4: 2,5 tot 4.0 Nm, M5: 4.0 tot 6.0 Nm, M6: 6.0 tot 7.5 Nm. Span de schroeven aan volgens het vereiste koppel.

Controleer geregeld de banden en meer bepaald de staat van de vertanding van de achterband: slijtage, sneden, scheuren, doorboringen. Vervang het wiel indien nodig. Controleer de velgen en overmatige slijtage, vervormingen, sneden, scheuren, enz.

IV. Revisies

Om de veiligheid te verzekeren en de onderdelen in goede staat van werking te houden moet u uw ebike geregeld door uw verkoper laten nakijken. Bovendien moet het onderhoud van uw fiets geregeld door een gekwalificeerde techniker gebeuren.

Eerste revisie: 1 maand of 150 km

- Nazicht van het vastzitten van de elementen: commandeur, wiel, stuurpen, pedalen, stuurbocht, zadelpen
- Nazicht van de werking van de elektrische ondersteuning,
- nazicht en regeling van de remmen,
- Spanning en/of uitlijnen van de wielen.

Elk jaar of 2000 km:

- Nazicht van de slijtageniveaus (remschoenen, transmissie, banden),
- Nazicht van de werking van de elektrische ondersteuning,
- Controle van de lagers (bracket, wielen, stuurinrichting, pedalen),
- Controle van de kabels (remmen, derailleur),
- Nazicht van de verlichting,
- Spanning en/of uitlijnen van de wielen.

Om de 3 jaar of 6000 km:

- Nazicht van het slijtagniveau (transmissie, banden)
- Controle van de lagers (crank case, wielen, directie, pedalen)
- Controle van de kabels (remmen, derailleur, ophanging)
- Vervanging van de transmissie (ketting, vrijloop, kettingblad),
- Nazicht van de werking van de elektrische ondersteuning,
- Vervanging van de banden,
- Controle van de slijtage van de wielen (spaken, velg),
- Spanning van de spaken en/of uitlijnen van de wielen,
- Vervanging van de remblokken,
- Controle van de werking van de elektrische ondersteuning.
- Controle van de elektrische functies.

D. Ondersteuning van het trappen en batterij

De gebruiker moet de crank set naar voor draaien om te genieten van de gemotoriseerde ondersteuning. Het gaat om een belangrijk veiligheidsaspect. Deze e-bike levert een gemotoriseerde bijstand tot een snelheid van 25 km/h. Hierboven zal de motor stilvallen. U kunt sneller rijden, maar u moet dit doen met eigen inspanning, zonder elektrische assistentie.

De motor zal niet werken zolang de crank set geen volledige omwenteling gemaakt heeft. Deze functionaliteit beschermt de motor en zijn controller en verlengt de levensduur van de elektrische onderdelen.

I. Ondersteuning bij het trappen

Om de fiets te starten bedient u de hoofdschakelaar aan de kant van de batterij **ON/OFF**.

Alle andere afstellingen en informatie gebeurt rechtstreeks op het stuurscherm.



Aanbeveling: Let erop dat u de hoofdschakelaar op de batterij uitschakelt wanneer u niet op het zadel zit. Dit spaart de batterij.

1. Voorstelling van het lcd-scherm

Het lcd-scherm heeft twee delen.

Het lcd-scherm:

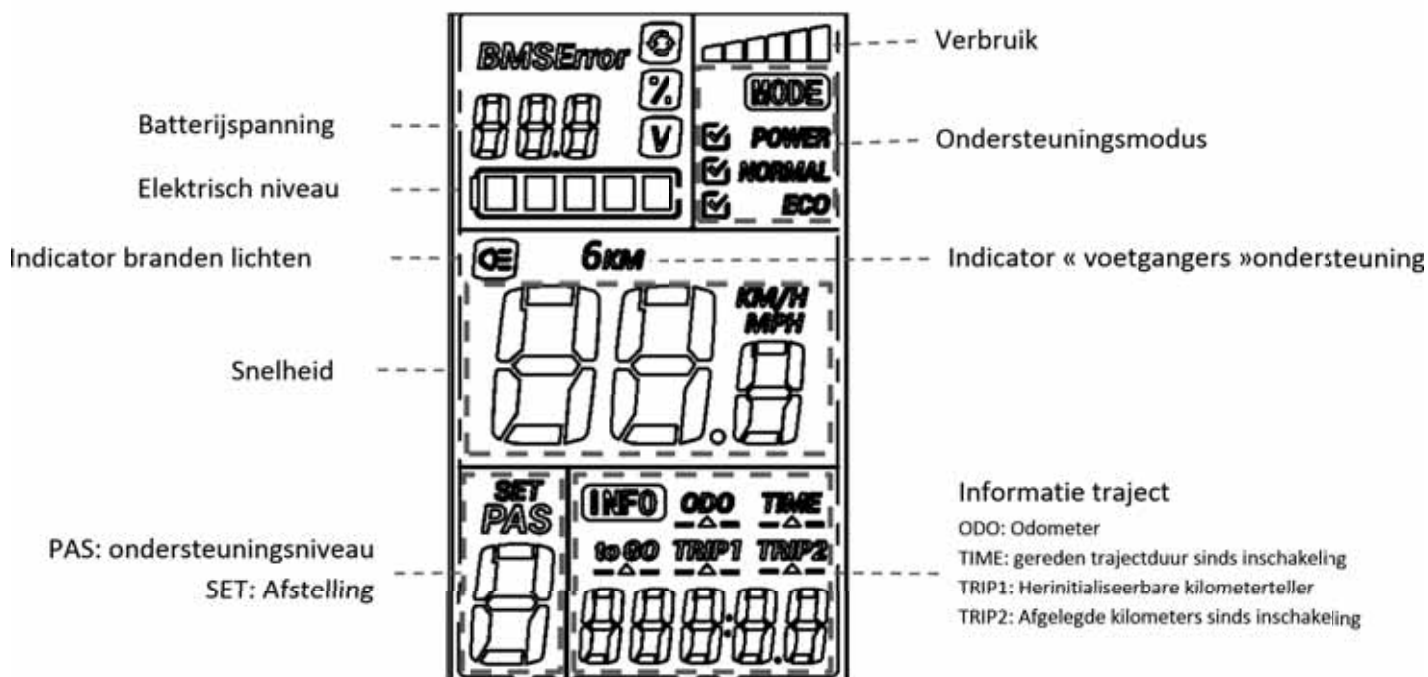

Evenals de schakelkast:

- +**: verhogen
- ON/OFF**
- SET**: menu / selectie informatie traject
- : verminderen

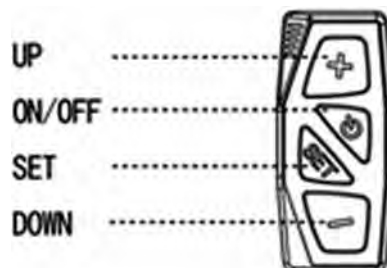

De bedieningskast is eveneens uitgerust met een USB 5V laadstekker.

2. Activering / deactivering van het lcd-scherm

Om de ondersteuning te activeren drukt u eenmaal op de knop "ON/OFF" van de bedieningskast. De pictogrammen van het lcd-scherm gaan branden. Eens het scherm aan staat, volstaat het eenmaal te drukken op de knop "ON/OFF" om de achtergrondverlichting en de fietslichten aan- of uit te zetten.

Om de ondersteuning te deactiveren houdt u de knop "ON/OFF" gedurende 3 seconden ingedrukt. De pictogrammen en de achtergrondverlichting van het lcd-scherm zullen doven.

3. Weergave van de batterijlading op het lcd-scherm

In normale omstandigheden activeert u de voeding en de batterij-indicatoren tonen het laadniveau en de huidige batterijspanning.

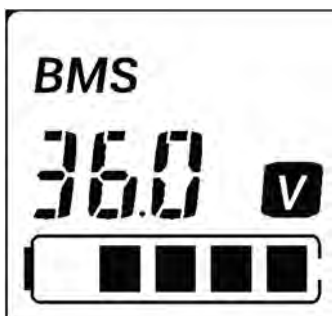







Wanneer alle segmenten verlicht zijn, betekent dit dat de lading maximaal is. Wanneer het laatste knippert, betekent dit dat de batterij onmiddellijk voordat u de fiets gebruikt moet worden opgeladen.

WEERGAVE	LAADNIVEAU
	100%
	80%
	60%
	40%
	20%
	De batterij is plat en moet onmiddellijk worden opgeladen

Naast het laadniveau geeft het scherm eveneens het huidige stroomverbruik.

Hoe groter dit verbruik, hoe korter de autonomie wordt.

WEERGAVE		LAADNIVEAU
		2A
		4A
		6A
		8A
		10A
		≥ 12A

Wanneer de gebruiker vergeet de voeding na 5 minuten inactiviteit uit te schakelen zal het lcd-scherm doven om energie te besparen.

4. Selectie van het ondersteuningsniveau op het lcd-scherm

Wanneer de voeding werd geactiveerd kunt u 6 ondersteuningsniveaus van de zwakste (1) tot de hoogste (6) selecteren. Druk op de knoppen “+” of “-” om een van deze ondersteuningsniveau te selecteren. Het geselecteerde niveau verschijnt in de ondersteuningsindicatiezone.

- Wanneer u een hoog ondersteuningsniveau (5 en 6) kiest wordt de batterij meer aangesproken en zal de gebruiker minder inspanningen moeten leveren. Deze niveaus zijn aangepast aan de hellingen, wind op kop of grote belastingen.
- De middelmatige ondersteuningsniveaus (3 en 4) betekenen dat de inspanningen van de gebruiker en het batterijgebruik op hetzelfde niveau liggen.
- De zwakke ondersteuningsniveaus (1 en 2) betekenen dat de voortgang van de fiets meer voortkomt van de inspanningen van de gebruiker dan van het batterijgebruik. Het gaat dus om energiebesparende modi. Wij raden aan het ondersteuningsniveau 1 te gebruiken wanneer u de fiets gebruikt om aan sport te doen.
- Niveau 0 geeft aan dat de ondersteuning werd gedeactiveerd.

5. “Voetgangers”ondersteuning op het lcd-scherm

Druk lang op de knop “ - ” om de functie “ondersteunde start” te gebruiken om het vertrek te vergemakkelijken. Wanneer de starthulp wordt gebruikt, overschrijdt de ondersteuning de 6 km/h niet. Het lcd-scherm zal dan “6km” boven de snelheidsindicator tonen.

Wanneer u de knop “ - ” loslaat, stopt de startondersteuning.

6. Afstelling van het lcd-scherm

Voor toegang tot het afstellingsmenu drukt u 3 seconden op de "SET"-knop. Het afstelicoon SET knippert en de afstelling 0 is geselecteerd. Afstellingen:

- 0: Ondersteuningsmodus. De selecteermodus wordt aangegeven met het icoon . 3 modi zijn beschikbaar, ECO om de autonomie te optimaliseren, POWER om de prestaties te optimaliseren, NORMAL voor een evenwicht autonomie/prestaties. Selecteer uw modus met de knoppen "+" en "-". Druk vervolgens op SET om naar de volgende afstelling te gaan.
- 1: Reset kilometerteller 1. Druk op "-" om te resetten op 0. Druk vervolgens op SET om naar de volgende afstelling te gaan.
- 2: Maximale snelheidsbegrenzer ondersteuning. Deze kan worden afgesteld van 10 tot 25km/h met de knoppen "+" en "-". Druk vervolgens op SET om naar de volgende afstelling te gaan.
- 3: Selectie van de wieldiameter. U kunt uw wieldiameter selecteren van 16" tot 28" met de knoppen "+" en "-". Druk vervolgens op SET om naar de volgende afstelling te gaan.



WAARSCHUWING: De afstelling van de wieldiameter heeft een impact op de veiligheid en de goede staat van uw fiets. Selecteer nooit een diameter die verschilt van deze die op uw fiets werd geïnstalleerd. In geval van twijfel contacteert u uw verkoper.

- 4: Snelheidseenheid. Kies voor de weergave van de snelheid in "Km/h" of in "MPH" met de knoppen "+" en "-". Druk vervolgens op SET om op 0 te resetten.

Houd de knop SET gedurende 3 seconden ingedrukt om het afstelmenu op te slaan en te verlaten. Om het te verlaten zonder uw wijzigingen op te slaan drukt u gedurende 3 seconden op de knop ON/OFF om het scherm uit te zetten.

II. Bediening van de batterij

1. Aflezing van het laadniveau van de batterij

Om uw laadniveau te kennen drukt u eenmaal op de laadknop bovenaan uw batterij.



De 5 leds gaan branden om de laadstatus te geven, en doven na verloop van 4 seconden.

WEERGAVE	LAADNIVEAU
● ● ● ● ●	100%
● ● ● ● ○	80%
● ● ● ○ ○	60%
● ● ○ ○ ○	40%
● ○ ○ ○ ○	< 20%

2. De batterij inschakelen/uitschakelen

Om uw batterij in te schakelen drukt u op de rode ON/OFF-knop onderaan aan de achterkant van de batterij. Druk er nogmaals op om ze uit te schakelen. Wanneer u batterij is uitgeschakeld levert ze geen elektriciteit meer aan uw fiets hoewel de weergave van de batterijlading nog functioneel blijft.



3. De batterij insteken/verwijderen

De batterij wordt op elektrische fietsen op de bagagedrager achteraan geplaatst. Ze wordt rechtstreeks met de bedieningskast vooraan verbonden.



LET OP: Alvorens de batterij te bedienen moet u nagaan of de schakelaar op uit staat.

Om de batterij aan te brengen moet u eerst het batterijblok horizontaal langs de rail schuiven en stevig aandrukken om er zeker van te zijn dat het op zijn plaats zit en daarna vergrendelt u het.



Om te vergrendelen steekt u de sleutel in het slot en doet u een halve draai in de richting van de wijzers van het uurwerk (batterij en bagagedrager vergrendeld). U kunt ze ontgrendelen door een halve draai tegen wijzerzin in te draaien.



Vergrendeld





Ontgrendeld



OPGEPAST: Vergeet niet de sleutel weg te nemen en veilig op te bergen, nadat u de batterij van de bagagedrager hebt verwijderd!

III. Gebruik van de lader

Alvorens de batterij te laden vragen wij de gebruikershandleiding en de laadhandleiding te lezen indien u ze samen met uw fiets hebt gekregen. Gelieve eveneens nota te nemen van de punten met betrekking tot de batterijlader:

- Respecteer de instructies op het etiket van de batterijlader.
- Gebruik de lader niet in de nabijheid van explosieve gassen of corrosieve bestanddelen.
- Schud de lader niet, doe hem geen schokken ondergaan en vermijd dat hij valt.
- Bescherm de lader altijd tegen regen en vocht, en gebruik hem binnen. 
- Deze lader kan een temperatuur van 0 tot +40 °C aan.
- De lader mag niet worden gedemonteerd, In geval van een probleem geeft u het toestel aan een gekwalificeerde hersteller.
- Om schade te voorkomen mag u enkel de lader geleverd met uw elektrische fiets gebruiken. Merk op dat het niet-naleven van deze verplichting de garantie zal doen vervallen.
- Tijdens het laden moeten de batterij en de lader minstens 10 cm van de muur verwijderd zijn en moet dit in een droge en geventileerde plaats gebeuren. Plaats tijdens het gebruik niets in de onmiddellijke omgeving van de lader.
- Raak de lader niet te lang aan tijdens het laden (risico op lichte brandwonden).
- Zet de lader niet instabiel.
- Bedek de lader niet om oververhitting tijdens het laden te vermijden.
- Dompel het product niet onder.
- Vermijd elk contact met water tijdens het opladen van de batterij. Raak de lader niet aan met vochtige handen.
- Gebruik geen lader met een beschadigde voedingskabel of fiches. Ga na dat de lader correct verbonden is met de voeding om op te laden.
- De laderklemmen niet kortsluiten met een metalen voorwerp.
- De voeding afkoppelen vooraleer de aansluitingen op de batterij aan- of af te koppelen.
- De lader werd ontworpen om lithiumbatterijen te laden, een verkeerd batterijtype niet laden. Niet gebruiken bij een niet-opnieuw laadbare batterij.
- Dit toestel kan worden gebruikt door kinderen vanaf 14 jaar en door mensen met een lichamelijke, zintuiglijke of verstandelijke vermogens of gebrek aan ervaring of kennis, indien ze goed worden bewaakt of de instructies voor het gebruik van het apparaat worden gegeven en als de risico's werden aangepakt. Kinderen mogen niet met het apparaat spelen. De schoonmaak en het onderhoud door de gebruiker mag niet worden gemaakt door kinderen zonder toezicht.
- Het is aangeraden om kinderen in het oog te houden om te vermijden dat ze spelen met het toestel.
- Buiten het bereik van kinderen houden, dit voorwerp is geen speelgoed.
- De soepele externe kabel van dit product mag niet worden vervangen; na beschadiging van de kabel moet het product worden geloosd.
- Op zijn levenseind brengt u het product naar een recyclingcenter. 

IV. Laadprocedure

Wanneer er een stopcontact in de buurt van uw fiets aanwezig is, kunt u de batterij rechtstreeks op de fiets opladen zonder ze te verwijderen. De laadstekker is afgedekt met een plastic kap. U hoeft deze enkel te openen om de batterij rechtstreeks op te laden.

De batterij verwijderen kan nuttig zijn op plaatsen waar uw fiets niet terechtkan of wanneer er geen stopcontact in de buurt is.



AANBEVELING: De batterij moet binnen in een geventileerde ruimte worden opgeladen.

Gelieve de fietsbatterij volgens de volgende procedure te laden:

- De batterij kan worden geladen door gebruik te maken van een standaard stopcontact. De schakelaar moet niet worden bediend.
- Steek de laderstekker in de batterij en koppel de voedingskabel van de lader aan op een stekker in de nabijheid.
- Tijdens het laden zal de led van de lader rood branden als getuige van de goede werking. Wanneer hij groen wordt, betekent dit dat de batterij is opgeladen.
- Om het laden te beëindigen moet u het stopcontact en daarna de stekker van de batterij afkoppelen. Sluit tot slot de kap van de batterijstekker.

V. Autonomie van uw batterij

Deze fiets met elektrische ondersteuning is uitgerust met een hoogwaardige Li-ionbatterij. De Li-ionbatterijen hebben een lading die geen effect heeft op het geheugen en een groot tolerantiebereik van de temperatuur gaande van -10 tot +40 °C.

Voor een maximale levensduur van de batterij en om ze te beschermen tegen beschadigingen gelieve onderstaande gebruiks- en onderhoudsinstructies op te volgen.

1. Autonomie van uw batterij

Na het laden van uw batterij wordt aangeraden ze 20 tot 30 minuten te laten rusten voordat u ze gebruikt.

De autonomie van uw batterij hangt af van verschillende gebruiksfactoren:

- De keuze van de ondersteuningsmodus
- Het gewicht van de gebruiker
- De hellingsgraad van de weg
- Het oppompen van de banden
- De wind
- De geleverde trapinspanning
- De start- en stopfrequentie
- De buitentemperatuur

2. Voorzichtigheid, voorzorgen

Het is aan te raden de batterijen op geregelde wijze, of na elk gebruik te laden. Er is geen effect op het geheugen van deze batterijen. Om de levensduur van uw batterij te maximaliseren, wordt aangeraden:

- Warme plekken te vermijden (ideale laadtemperatuur is 20°C)
- De batterij gedurende 30 minuten na het gebruik van de fiets af te laten koelen

Gebruiksvoorzorgen:

- Gebruik de batterij enkel voor deze fiets.
- Gebruik enkel de specifieke lader die werd meegeleverd om de batterij op te laden.
- Laad de batterij enkel op in een goed verluchte ruimte.
- Stel de batterij niet bloot aan warmte of laad ze niet in volle zon.
- Demonteer of wijzig de kast en de in de kast ingebouwde batterij niet.
- Verbind de aansluitingen (+) en (-) van de batterijen niet met een metalen voorwerp.
- Stel de batterij niet bloot aan vloeistoffen.
- Gebruik geen beschadigde batterij.
- Laad de batterij niet verder op wanneer de oplading niet volledig is na verloop van de theoretische laadtijd.
- De batterij niet gebruiken wanneer ze abnormaal ruikt, opwarmt of indien er zich iets abnormaals voordoet.
- De batterij niet binnen het bereik van kinderen houden.
- Laad uw batterij op voordat u ze langdurig opbergt en doe dit ook na de opslag.



VI. Levensduur van de batterijen

De batterijen kunnen minder presteren nadat ze een groot aantal keren werden opgeladen. Dit zal afhangen van de gebruiksgewoonten van de e-bike. U kunt uw gebruikte batterijen deponeren in uw winkel of in gespecialiseerde recyclepunten. Gooi vooral niet uw batterij op het einde van zijn levensduur in de natuur.



VII. Onderhoud van de batterij

Om een maximale levensduur aan de batterij te geven en ze tegen beschadiging te beschermen, vragen wij u onderstaande gebruiks- en onderhoudsinstructies op te volgen:

Wanneer u merkt dat de lading tot 10% daalt, moet de batterij snel opnieuw geladen worden.



AANBEVELING: Wanneer de fiets niet frequent tijdens een bepaalde periode werd gebruikt, moet de batterij elke maand worden geladen. De batterijkast moet worden bewaard in een droge plaats op een temperatuur tussen 5 en 35°C.

WAARSCHUWING:



- De levensduur van de batterij kan worden beperkt indien ze voor lange tijd wordt opgeslagen en niet geregeld wordt geladen zoals hierboven vermeld.
- Gebruik geen metaal om de twee batterijpolen te verbinden, want dit kan een kortsluiting veroorzaken.
- Plaats de batterij nooit in de buurt van een schouw of een andere warmtebron.
- Schud de batterij niet, doe ze geen schokken ondergaan en vermijd dat ze valt.
- Wanneer de batterij van de fiets gehaald is, houdt u ze buiten het bereik van kinderen om ongevallen te vermijden.
- Het is verboden de batterij te openen.

VIII. Gebruik en onderhoud van de elektrische motor

Onze fietsen met elektrische ondersteuning zijn geprogrammeerd om de elektrische ondersteuning te starten na een halve draai van de crank set.

Gebruik de fiets niet in overstroomde gebieden of bij een onweer. Dompel de elektrische onderdelen niet onder in water om hun beschadiging te vermijden.

Vermijd schokken van de motor om hem niet te beschadigen.

IX. Onderhoud van de controller

Het is erg belangrijk voor de controller te zorgen met aandacht voor de volgende instructies:

- Bescherm de controller tegen waterinsijpeling en -onderdompeling.

Nota: Wanneer u denkt dat er water in de kast is doorgesijpeld, gelieve dan de batterij onmiddellijk uit te schakelen en verder te rijden zonder ondersteuning. U kunt deze opnieuw starten van zodra de controller droog is.

- Schud niet met de controller, doe ze geen schokken ondergaan en vermijd dat hij valt.

WAARSCHUWING: Open de kast van de controller niet. Elke poging om de controllerkast te openen, te wijzigen of aan te passen zal leiden tot de annulering van de garantie. Gelieve uw verdeler of uw gekwalificeerde professional te vragen de herstellingen uit te voeren.



Elke wijziging aan de parameters van het elektrische beheerssysteem, in het bijzonder de wijziging van de snelheidsbeperking, zijn formeel verboden en leiden tot de annulering van de garantie van uw fiets.

X. Elektrische diagram en specificaties

Wij behouden ons het recht voor, zonder voorafgaandelijke kennisgeving, dit product te wijzigen. Voor bijkomende inlichtingen gelieve uw detailhandelaar te contacteren.

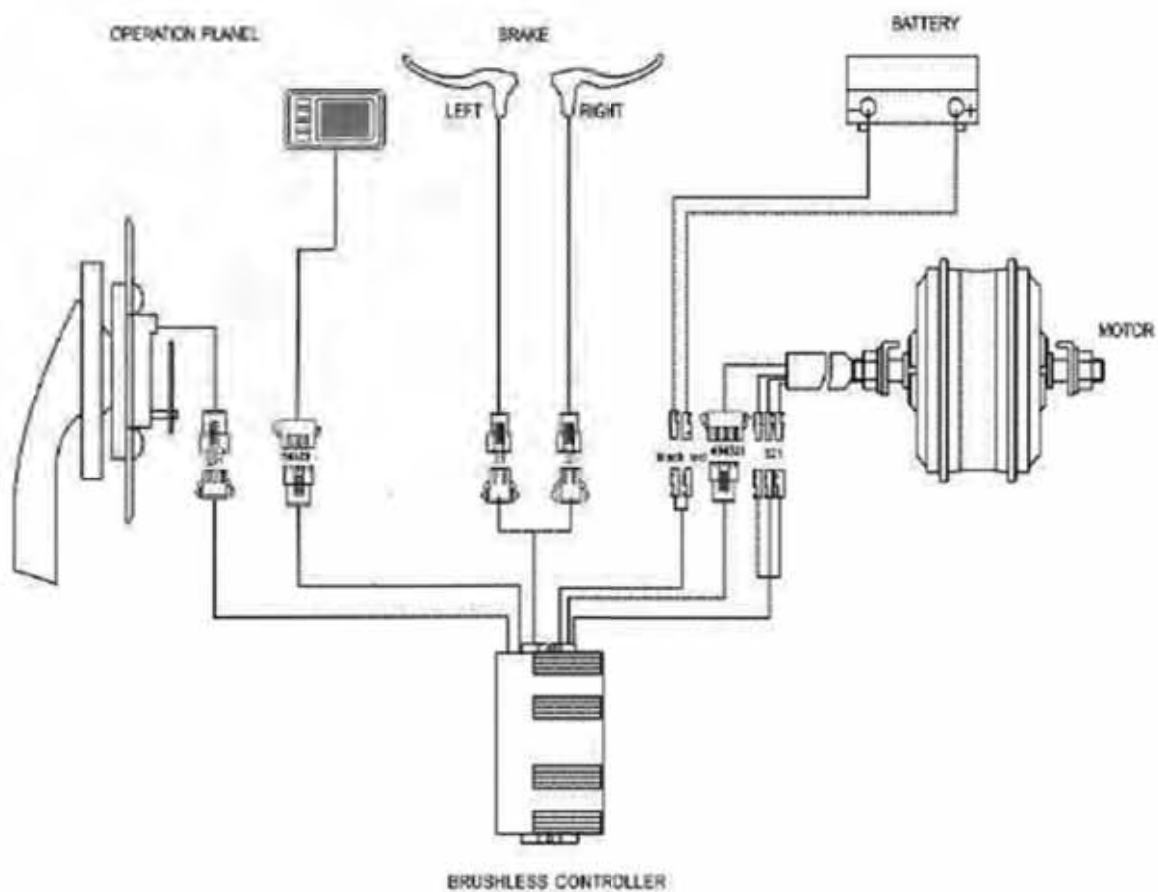

XI. Voornaamste technische fiche

		Everyway E200
Maximumgewicht: Gebruiker + Lading + Fiets		130 kg
Maximumgewicht: Gebruiker + Lading		24": 106,6 kg 28": 105,4 kg
Maximale snelheid met ondersteuning		25 km/h
Autonomie *		50 à 80 km
Motorisering	Max. vermogen	250 W
	Spanning	36V
	Maximaal Gebruikslawaai **	< 60 dB
Batterij	Type	Lithium
	Spanning	36V
	Capaciteit	13 Ah
	Gewicht	3,2 kg
	Laadtijd	4 h
	Aantal cycli (≥70% capaciteit)	500 cycli
Lader	Ingangsspanning	100-240V
	Uitgangsspanning	36V
Totaalgewicht van de fiets		24": 23,4 kg 28": 24,6 kg
Afmeting van de fiets		24" & 28"
Grootte banden / wiel		24 x 1.75 duim 28 x 1.95 duim

E. NA DE VERKOOP

I. Slijtstukken

De verschillende slijtstukken zijn standaardelementen. De versleten en/of te vervangen stukken altijd vervangen door identieke onderdelen die te koop zijn in de handel of bij uw verdeler.

II. Oplossing van de basisproblemen

Probeer geen toegang te krijgen tot een elektrisch onderdeel of het zelf te herstellen. Contacteer de dichtstbijzijnde specialist voor een onderhoud door een gekwalificeerde persoon.

Onderstaande informatie is enkel een uitleg en is geen instructie om de gebruiker te helpen bij de herstellingen. Elke vermelde oplossing moet worden uitgevoerd door een gekwalificeerde professional die zich bewust is van en vertrouwd is met het elektrische onderhoud.

Beschrijving van het probleem	Mogelijke oorzaken	Oplossing
Na het inschakelen van de batterij ondersteunt de motor het trappen niet.	<ol style="list-style-type: none"> 1. de motorkabel (waterdichte aansluiting) is verkeerd aangesloten. 2. de remgreep is niet correct naar de normale positie teruggekeerd, hetgeen de uitschakeling van de schakelaar forceert. 3. de batterijzekering is gesprongen 4. de snelheidssensor is te ver verwijderd van de magneetschijf op de B.B.-as 5. de verbinding tussen de sensor en de controller werd niet gemaakt of geeft een foutief contact. 	<p>Is de batterij geladen? Indien dit niet het geval is, laad haar op.</p> <ol style="list-style-type: none"> 1. ga na of de aansluiting goed werd gemaakt, zonder dat er speling is 2. zet de remgreep in haar normale positie zonder te remmen 3. open de bovenkant van het batterijblok en kijk of de zekering gesprongen is. Zo ja, laat vervangen door een vakman. 4. stel de afstand tussen sensor en de magneetband af op minder dan 3 mm 5. zorg ervoor dat de controller en de sensor goed verbonden zijn.
De autonomie van de batterij wordt korter (nota: de batterijprestaties worden rechtstreeks beïnvloed door het gewicht van de gebruiker, van de bagage, de windkracht, het straattypen het constant remmen).	<ol style="list-style-type: none"> 1. de laadtijd is onvoldoende 2. de omgevingstemperatuur is te laag en beïnvloedt de werking van de batterij 3. frequente zijwind en kopwind en straten in slechte staat 4. de banden zijn onvoldoende opgepompt (pomp ze opnieuw op) 5. frequent starten en stoppen 6. de batterij werd lange tijd ongeladen opgeslagen. 	<ol style="list-style-type: none"> 1. laad de batterij op conform de instructies (Hoofdstuk 7.3) 2. Bij temperaturen lager dan 0°C moet uw batterij binnen worden bewaard 3. het is een normale oorzaak en het probleem zal zich oplossen wanneer de omstandigheden verbeteren 4. pomp de banden op tot 3,1 bar 5. maak minder vaak korte ritjes. 6. laad geregeld op conform de gebruikshandleiding. Indien dit het probleem niet oplost, moet u contact opnemen met een reparateur.
Na de inschakeling van de lader gaan de laadleds niet branden.	<ol style="list-style-type: none"> 1. probleem met de netstekker 2. vals contact tussen de ingangstekker van de lader en de elektriciteitsstekker 3. de temperatuur is te laag. 	<ol style="list-style-type: none"> 1. repareer de netstekker 2. steek de stekker goed vast 3. voer het opladen binnen uit. <p>Indien dit het probleem niet oplost, moet u contact opnemen met een reparateur.</p>
Na het opladen van meer dan 4/5 uur is het led laadverklikkerlampje nog rood (nota: het is erg belangrijk de batterij te herladen met naleving van de instructies om te vermijden dat het materieel wordt beschadigd).	<ol style="list-style-type: none"> 1. de omgevingstemperatuur bedraagt 40 °C of meer 2. de omgevingstemperatuur bedraagt 0 °C of minder 3. de fiets werd niet opgeladen na gebruik, hetgeen het ontladen bevordert 4. de uitgangsspanning is te laag om de batterij te kunnen herladen. 	<ol style="list-style-type: none"> 1. herlaad de batterij bij op een koelere plaats, conform de instructies. 2. herlaad de batterij binnenshuis 3. onderhoud de batterij correct om een te snelle ontlading te vermijden 4. laad niet op met < 100 V spanning. <p>Wanneer vorige oplossingen geen enkel effect hebben, contacteert u uw detailhandelaar of gekwalificeerde professional.</p>
<u>Lcd-scherm:</u> De snelheid verschijnt niet op het lcdscherm.	<ol style="list-style-type: none"> 1. de magneet op de wielspaak staat te ver verwijderd van de sensor (achteraan het frame of op de voorvork bevestigd), hetgeen de sensor belet het signaal te ontvangen wanneer het wiel draait. 	<ol style="list-style-type: none"> 1. ga de afstand tussen de magneetkogel en de sensor na en zorg ervoor dat deze 5 mm niet overschrijdt.

Oplossing van de problemen verbonden aan de lader:

-
- De rode lamp werkt niet tijdens het laden: ga na of de connectoren correct aangesloten zijn. Ga na of de normale spanning werd overschreden, indien dit het geval is gelieve de herstelling van de lader na te kijken. Indien wat voorafgaat correct is, is de batterij met zekerheid defect.
- De rode lamp wordt niet groen: schakel de voeding uit, na 5 seconden sluit u de elektriciteit opnieuw aan, het opladen kan verder gebeuren. De batterij kan niet verder geladen worden, dan is de batterij met zekerheid defect.
- De rode lamp wordt onmiddellijk groen: ga na of de batterij volledig geladen is. Indien ze het niet is, zijn de batterij of de lader defect.
- Wanneer de zekering is gesprongen: de lader niet demonteren, maar haar toevertrouwen aan een gekwalificeerde hersteller die de zekering door een nieuwe zal vervangen en die dezelfde eigenschappen heeft (T3.15A/250V).

NL

EU-CONFORMITEITSVERKLARING

De fabrikant:

MGTS SA

12 avenue des Morgines
CH-1213 Petit-Lancy, Suisse

vertegenwoordigd door Franck Collier, Director Kwaliteitsafdeling

MGTS CONCEPTION

359 Rue du Général de Gaulle
59700 Marcq en Baroeul, France

behoorlijk gemachtigd om het technische dossier op te stellen en deze verklaring op te stellen,

verklaart dat de nieuwe machine hierna:

Handelsnaam: Waysral Everyway E200

Generieke naam: Elektrisch aangedreven cycl

Functie: Cycli ; Model: Everyway E200 Zwarte & Witte

Zwarte => Code MGTS: 28470 & 28473 ; Code Norauto: 71594 & 71603

Blauw => Code MGTS: 28471 & 28472 ; Code Norauto: 71601 & 71602

Type: Volwassen / 24" & 28"

waarvan het serienummer het volgende is:

voldoet aan de gehele van toepassing zijnde harmonisatiewetgeving van de Unie:

- Richtlijn 2006/42/CE betreffende machines,
- Richtlijn 2014/35/UE betreffende de harmonisatie van de wetgevingen van de lidstaten inzake het op de markt aanbieden van elektrisch materiaal bestemd voor gebruik binnen bepaalde spanningsgrenzen,
- Richtlijn 2014/30/UE betreffende de harmonisatie van de wetgevingen van de lidstaten inzake elektromagnetische compatibiliteit,
- Richtlijn 2011/65/UE betreffende beperking van het gebruik van bepaalde gevaarlijke stoffen in elektrische en elektronische apparatuur,
- Richtlijn 2006/66/CE betreffende batterijen en accu's, alsook afgedankte batterijen en accu's.

en de geharmoniseerde normen:

- EN 15194 : 2017
- EN 60335-1 : 2012 + A11 : 2014, EN 60335-2-29 : 2004 + A2 : 2010, EN 62233 : 2008
- EN 55014-1 : 2017, EN 55014-2 : 2015, EN 61000-3-2 : 2014, EN 61000-3-3 : 2013
- IEC 62321 : 2013
- EN 62133-2 : 2017

Onderhavige conformiteitsverklaring werd opgesteld uitsluitend onder de aansprakelijkheid van de fabrikant.

Marcq en Baroeul, 17 / 06 / 2019
Franck Collier namens MGTS Conception

