

VILLETTE LE BALADE VOUW E-BIKE

Uw elektrische vouwfiets is uitgerust met een achterwielmotor en een 24 Volt accu. Het frame is dubbel te klappen door de ontgrendeling te openen. Het zadel kan naar beneden door de snelsluiting te openen. Het stuur kan niet worden omgeklapt.

De Villette le Balade is niet voorzien van een display. U kunt ook geen ondersteuningsstanden kiezen. Als u de accu uitgeschakeld laat kunt u de fiets als een gewone fiets met een versnelling gebruiken. Indien u de accu inschakelt door de knop aan de linkerkant van de accu om te schakelen zal de motor trapondersteuning bieden zodra u de pedalen in beweging zet.

Let op! De fiets zal direct trapondersteuning bieden zodra u de pedalen laat draaien. Hoe sneller u de pedalen rondtrapt, hoe sneller de fiets naar de 25 kilometer per uur zal versnellen. De ondersteuning zal stoppen zodra de fiets 25 km/uur rijdt.

Voor het eerste gebruik.

Laad voordat u de fiets in gebruik neemt de accu goed op. De eerste paar keer moet u de accu minimaal 6 uur opladen, ook als het lampje op de lader groen is. Op deze manier zullen alle cellen in de accu worden geactiveerd en heeft u er op den duur het langst plezier van.

Na de eerste 5 a 6 keer volledig opladen kunt u de accu korter laten opladen, namelijk zo lang totdat het lampje op de oplader weer groen wordt. U kunt met de testknop kijken hoe ver de accu is geladen, voordat u op pad gaat.



U kunt de accu zowel op de fiets, als los van de fiets opladen. Zorg ervoor dat u de accu in een droge omgeving, liefst bij kamertemperatuur oplaad. Bij lagere temperaturen kan er minder stroom in de accu worden opgenomen, waardoor de actieradius kleiner blijft. Lagere buitentemperaturen hebben ook invloed op het uithoudingsvermogen van de accu. Bij koud weer kunt u minder ver fietsen met ondersteuning.

Zet zadel en stuur op de goede hoogte. Nooit hoger dan de maximale hoogte zoals gemerkt op het stuur en de zadelbuis!

Met de trapper op laagste stand moet uw been licht gebogen zijn. Bij lange mensen zal het been wat meer gebogen blijven, dit in verband met de maximale zadelbuislengte. Trap met de bal van uw voet, niet met de hak.

U moet met één voet aan de grond kunnen komen zonder af te hoeven stappen.

Rij niet te hard! Zorg dat u op tijd kunt remmen.



Omklap pedaal



Snelsluiting

Vouw e-bike inklappen (Uitvouwen: omgekeerde volgorde)

Pedalen opklappen: steek uw wijsvinger in het ovale gat in het pedaal, trek de vergrendeling naar u toe en klap het pedaal omhoog.

Zadelpen verstellen: open de snelsluiting en verschuif de zadelpen in de zadelbuis. Klap de snelsluiting weer dicht.

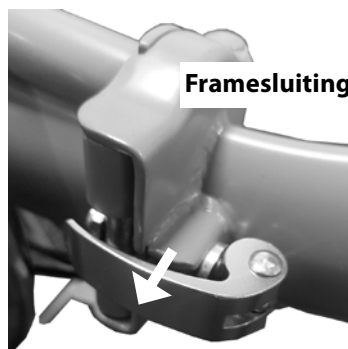

Framesluiting

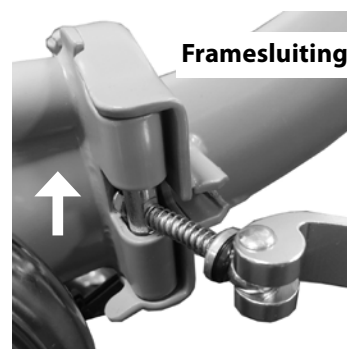

Framesluiting

Framesluiting: open de snelsluiting, door de hendel naar u toe te trekken. Draai de geveerde pen naar buiten en trek de pen daarna omhoog. Nu kunt u het frame vouwen. Dit zal de eerste keren stroef gaan, vanwege de dikke laklaag. Dat is normaal.

Stuur verstellen: hou de hendel horizontaal en draai de hendel tegen de klok in om de stuurpen los te draaien. Verstel het stuur en draai de hendel dicht door deze met de klok mee te draaien. Laat de hendel dan weer langs het stuur hangen.

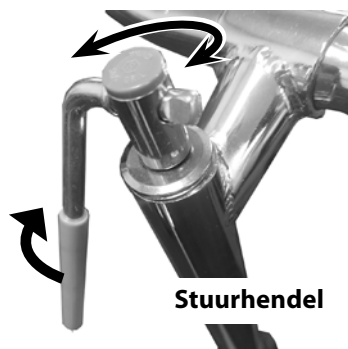

Stuurhendel

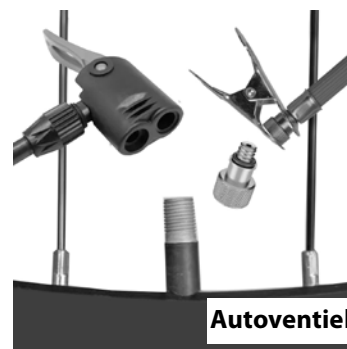

Autoventiel

Autoventiel: uw Balade heeft bandjes met een autoventiel (Schraderventiel). U kunt ze oppompen met een fietspomp met de juiste kop, bij een tankstation of met behulp van een verloopstukje en een traditionele fietspomp.

Zijstandaard: de zijstandaard is voorzien van een sterke veer. Uitklappen doet u door de voet op de poot te zetten en de standaard naar beneden te bewegen tot deze vastklikt.

Inklappen: druk met uw voet op het plaatje onderaan de veer, halverwege de standaard. De vergrendeling gaat hierdoor los en u kunt de standaard weer omhoog klappen.